



دامپرواران

بِسْمِ اللَّهِ الرَّحْمَنِ الرَّحِيمِ

ماهنامه تحلیلی - کشاورزی

شماره انتشار بین المللی ISSN 1680-1350

صاحب امتیاز:
نشر آوران اقتصاد سبز

مدیر مسوول:
مهندس محسن بیژن پور
mnbijanpoor@yahoo.com

قائم مقام مدیر مسوول و دبیر هیات تحریریه:
منصور انصاری
ansari@damparvaran.com

خبرنگار - دبیر سازمان آگهی‌ها:
حجت اله انصاری (جابری)

ویراستار و دبیر گزارش:
فرانک مسعودی

خبرنگاران:
عبدالحسین باخدا
سیاوش انصاری

همکار مترجم این شماره:
مرجان کفایتی

صفحه آرایی و حروفچینی:
سید عمار هاشمی

طراح جلد و آگهی رنگی:
زهره حیدری

چاپ:
نقره آبی

خیابان جمهوری، بین فخر رازی و دانشگاه
پلاک ۱۱۶۰
تلفن: ۶۶۴۶۸۷۳۹

لیتوگرافی:
نقره آبی

خیابان انقلاب، بین ابوریحان و دانشگاه، ساختمان فروردین
طبقه ۲، واحد ۶
تلفن: ۶۶۴۰۶۲۲۴

صحافی:
الفا ۶۶۲۳۰۶۵۲

نشانی: تهران - میدان توحید - خیابان توحید

خیابان نادر - پلاک ۳۷

تلفن: ۵۴-۶۶۹۴۶۲۵، ۶۶۹۱۳۱۶۲، فکس: ۶۶۹۱۳۱۶۳

همراه: ۰۹۱۲۱۳۸۶۱۲، جابری، ۰۹۱۲۱۳۹۱۰۵، انصاری

کدپستی: ۱۴۵۷۸۴۸۷۱

◆ آنچه در این شماره می‌خوانید:

- ۱۰ سر مقاله
- ۱۲ وزیر جهاد کشاورزی دولت یازدهم چگونه وزیری باید باشد (تحلیل ماه)
- ۱۴ ۳۱ سال تجربه از کشاورزی کشور (گفتگوی اختصاصی با دکتر عیسی کلانتری)
- ۲۰ آیا کلیددار می‌تواند غول نقدینگی را مهار کند
- ۲۱ انتظارات مرغداران از رئیس جمهور منتخب (گزارش ویژه مجله دامپرواران)
- ۲۸ گزارشی تکان دهنده از مجتمع پرورش گاو شیری بیجار
- ۳۳ شرکت صنعتی پیشگام
- ۳۴ گفتگوی صمیمانه نشریات تخصصی با رئیس کمیسیون کشاورزی مجلس
- ۳۶ اطلاعیه نمایشگاه SPACE ۲۰۱۳
- ۳۷ گزارش برگزاری بیستمین نمایشگاه ایران اگر وفود
- ۳۹ ساختمان شیشه‌ای هویت کشاورزی کشور است
- ۴۰ گذر از رخدادهای کشاورزی
- ۴۶ خلاصه مقالات به انگلیسی

سر مقاله

رئیس جمهور جدید و تولید

رهیافتی به سیاست‌های دولت یازدهم در حوزه تولیدات کشاورزی

دکتر حسن روحانی با کلیدی در دست و شعارهایی متفاوت از کاندیداهای تایید صلاحیت شده باقیمانده در دور رقابت‌های نهایی توانست بالغ بر ۵۰ درصد آرای ریخته شده به صندوق‌ها را نصیب خود کند و در پایان روز ۲۵ خردادماه جاری از سوی وزیر کشور دولت دهم با ذکر کسب اکثریت مطلق آرا به عنوان رئیس جمهوری منتخب مردم در دوره یازدهم اعلام گردد. با تایید صحت انتخابات و عدم شکایت یا اعتراض هر یک از کاندیداهای دیگر، از سوی شورای نگهبان به فاصله کمتر از سه روز انتخاباتی بدون مناقشه و گفتمان‌های جدلی، برای مردم کشورمان رقم خورد که شادی سراسری ایشان را در پی داشت، ملاقات شخصیت‌های مختلف از جناح‌های موجود کشور... ادامه در صفحه ۱۰

www.damparvaran.com

E-mail: damparvaran_magazine@yahoo.com

E-mail: IranAgriAti_damparvaran@yahoo.com



رئیس جمهور جدید و تولید

رهیافتی به سیاست‌های دولت یازدهم در حوزه

تولیدات کشاورزی

نخورده و یا اصولاً نزدیک شدن به آنها برای دکتر روحانی جایز نباشد در این صورت کلیدهای معمولی راهگشا نبوده و ایشان نیاز به شاه کلید خواهد داشت! به هر حال، از این بحث به عنوان یک نشریه تخصصی بخش کشاورزی عبور می‌کنیم و بنا را بر سایر موضوعات مطرح شده از جمله حمایت از تولید داخل در حوزه افزایش سود ناخالص ملی می‌گذاریم، باید پرسید؛ و رای بیان کلیات در عرصه تولید از سوی ریاست جمهوری منتخب مردم در دوره یازدهم، مفهوم اولویت دادن به «تولید» به طور عام و در «عرصه کشاورزی» به طور خاص یعنی چه و ساز و کار این حمایت چگونه انجام می‌شود؟ آیا دکتر روحانی و تیم اقتصاددان وی برنامه‌ای برای افزایش قدرت رقابت در عرصه تولید صنعتی، کشاورزی، خدمات، طراحی، مهندسی و سایر بخش‌ها دارند؟

آیا در تولید کشاورزی، حمایت از تولید به این معنی است که دولت مثلاً گندم کشاورز ایرانی را به قیمتی بالاتر از قیمت جهانی آن خریداری کند و آنگاه محصول نهایی نان را برای حمایت از مصرف‌کننده ارزانتر بفروشد؟ آیا این شیوه، بازگشت به یارانه‌های پنهان و گسترانیدن عرصه‌های رانت خواری در مورد تمام کالاها نخواهد بود؟ آیا دکتر حسن روحانی ارز مرجع و یار ارز آن تری را برای واردات کالاهای ضروری اختصاص خواهد داد و

دکتر حسن روحانی با کلیدی در دست و شعارهایی متفاوت از کاندیداهای تایید صلاحیت شده باقیمانده در دور رقابت‌های نهایی توانست بالغ بر ۵۰ درصد آرای ریخته شده به صندوق‌ها را نصیب خود کند و در پایان روز ۲۵ خردادماه جاری از سوی وزیر کشور دولت دهم با ذکر کسب اکثریت مطلق آرا به عنوان رئیس جمهوری منتخب مردم در دوره یازدهم اعلام گردد. با تایید صحت انتخابات و عدم شکایت یا اعتراض هر یک از کاندیداهای دیگر، از سوی شورای نگهبان به فاصله کمتر از سه روز انتخاباتی بدون مناقشه و گفتمان‌های جدلی، برای مردم کشورمان رقم خورد که شادی سراسری ایشان را در پی داشت، ملاقات شخصیت‌های مختلف از جناح‌های موجود کشور، دیدار سران سایر قوا و همچنین رئیس دولت دهم نیز اولین گام موفقیت‌آمیز و عده‌های دکتر حسن روحانی بود که خود به خود برداشته شد و خواست مردم مبنی بر تفاهم جناح‌های فرا دست و خروج از بن بست پیش آمده جامعه عمل پوشید.

مردم، اعم از طرفداران دکتر حسن روحانی و یا دیگر کاندیداها با ذکر سمبل کلید ذهنیت گشایش قفل‌های فرو بسته در سطح کلان راتجسم می‌کردند. خود ایشان نیز بر فتح بن بست‌های مشکلات کشور تأکید داشت، اما ممکن است حل این مشکلات در حوزه قدرت و اختیارات وی رقم

سپس برای هر کیلو روغن و یا شکر وارد شده تا نقاط صفر مرزی و مبادی خروجی کشور نگهبان و نیروی انتظامی و نظامی خواهد گمارد که از قاچاق آن جلوگیری کند؟ آیا دکتر حسن روحانی نیز با تن دادن به فاصله عمیق میان دهک‌های اجتماعی، اجازه نامحدود واردات محصولات و فرآورده‌های نهایی کشاورزی و دامپروری را صادر خواهد کرد و کاری هم با افزایش قیمت این محصولات و قدرت ناچیز شده خرید مردم و دهک‌های پائین اجتماعی نخواهد داشت؟

آیا دکتر حسن روحانی و تیم اقتصادی همراه وی نیز اجازه خواهند داد مواد اولیه مورد نیاز تولیدات کشاورزی از جمله ذرت دانه‌ای، کنجاله سویا، روغن خام فرآوری نشده و... با ارز ارزان و با نظارت تشکلهای مرتبط وارد شود تا قیمت نهایی این کالاها کاهش یابد؟ در این صورت با بازار دو گانه حاصل از این تصمیم چگونه برخورد خواهند کرد؟

آیا دوباره، و این بار با حدت و شدت بیشتر بگیر و ببندهای تعزیراتی آغاز می‌شود؟ دکتر حسن روحانی ریاست جمهوری دوره یازدهم با کدام کلید و چگونه قادر است قفل بسته این شیوه‌های اقتصادی که طی ۴۰ و اندی سال هر کدام به اشکال مختلف تجربه و آزمون شده‌اند را باز کند؟

آیا ایشان نوعی از سیاست اقتصادی را در دستور کار قرار می‌دهد که حمایت جدی، مستمر و پایدار از آحاد مصرف‌کننده را از مسیر حمایت از تولیدات کشاورزی کشور انجام دهد و یا به محض ایجاد نوسان - مثلاً در قیمت گوشت مرغ - به حمایت از مصرف، چون گذشته‌های نه چندان دور از جیب تولیدکنندگان گوشت مرغ و تخم مرغ خرج می‌کنند؟

آیا دکتر حسن روحانی و تیم اقتصادی وی حاضرند با قبول دشواری‌های اولیه و در صورت گشایش مناسبات بین‌المللی، سطح تکنولوژی در فرآیند تولیدات کشاورزی را به صورت گسترده و همه جانبه چه در حوزه سخت افزار و چه در حوزه نرم افزار یعنی مفاهیم و شیوه‌های تولید و ساز و کارهای تشکیلاتی به گونه‌ای ارتقاء دهند که با همین منابع آب و خاک موجود، بهره‌وری و توان رقابت

در کیفیت و قیمت محصولات نهایی افزایش یافته و بخش عمده‌ای از نیاز داخل را پاسخگو باشد؟ دکتر روحانی و تیم اقتصادی همیار وی طی سالیان متمادی تحقیق و مطالعه در مرکز تحقیقات استراتژیک مجمع تشخیص مصلحت نظام به خوبی دریافته‌اند که اقتصاد دستوری، اقتصاد فارغ از سمت‌گیری‌های سیاسی و نهایتاً اقتصادی که بتوان تمام و کمال آن را کنترل کرد در محدوده یک کشور یا جغرافیای سیاسی اساساً شکل نمی‌پذیرد و دوام و قوام نمی‌یابد «اقتصاد معتدل»، «نیمه معتدل» و «تابع» جز آرزوهای دو لئمردان از دیرباز بوده و هست، **اقتصاد وقتی در یک چارچوب کلی و سیاسی مستقر شود خود دستوری دهد و مهمیز پذیر نیست، اصل بر تعیین سمت و سوی اقتصاد سیاسی است که عدالت و توسعه متوازن نه در ماهیت، بلکه توسط اداره کنندگان جامعه بر آن عَرَض می‌شود و البته امکان پذیر است، سازمان‌های تامین اجتماعی کارآمد، آموزش و پرورش، بهداشت و سلامت، کارت‌های خرید کالا و صدها مورد دیگر که دولت‌ها در عرض اقتصاد می‌گذارند برای توسعه عدالت است که الزاماً در درون اقتصاد نیستند بلکه در جوف اقتصاد کلان عملکرد موثر خود را برای گسترش عدالت بروز و ظهور می‌دهند.** در نهایت و به رغم هر گونه اعتدال - که البته برای شرایط کنونی کشور حیاتی و اجتناب‌ناپذیر است و مردم نیز گفتند و رای دادند - آیا حمایت از تولید به ویژه تولیدات کشاورزی، از منظر دکتر روحانی، در چارچوب یک اقتصاد درون‌گرای بسته دولتی یا نیمه بسته با کنترل و نظارت دولت خواهد بود یا اقتصادی با رعایت بازار آزاد و «مناسبات بین‌المللی از بن بست» درآمده؟ آیا رئیس‌جمهور دولت یازدهم، در عرصه یک اقتصاد آزاد مبتنی بر عرضه و تقاضا با کنترل و نظارت دولت وارد کارزار می‌شود یا با ایجاد تعادل و از طریق گسترش حمایت‌های اجتماعی در قالب کارت‌های خرید برای دهک‌های مختلف اجتماعی و امثالهم؟ اینها همه پرسش‌هایی است در حوزه حمایت از تولید برابر ایشان است.

منصور انصاری

وزیر جهاد کشاورزی دولت یازدهم چگونه وزیری باید باشد!

تحلیلی در حوزه ضرورت‌های اجتناب‌ناپذیر کشاورزی کشور برای انتخاب شایسته‌ترین وزیر

پول و اعتبار و سازمان برنامه و بودجه منحل می‌شود و هر وزیری که فقط یک بار حرف گوش نکرد یا گزارش را مستقیم به شرف عرض نرسانید حتی اگر در حال مذاکره با یک کشور خارجی باشد حین جلسه عزل و چون عروس خطا کار ماست را بر سرش ریخته و به خانه پدر عودت می‌شود! تجربه کردیم و دیدیم این نوع نگاه حتی با جملاتی فریبنده و عوام‌فریبانه نیز کارساز نبود و هشت کاندیدای تأیید صلاحیت شده

هر کدام به زبانی از نامناسب بودن شرایط به ویژه در حوزه معیشت مردم سخن‌ها گفتند و همراه با شیون و فغان مردم ناله‌ها سر دادند. اینک و خوشبختانه، سخنگویان بسیاری چه آنان که پیش از این تریبون‌ها را در اختیار داشتند و چه سخنگویان جدید، برای انتخاب وزرا و مسئولان شرط اول و لازم را تجربه، کاردانی، ممارست، تخصص، استقلال رای و ارائه نظریات هر چند متفاوت با رئیس دولت را به میان می‌آورند!

پس اگر تا هشت سال پیش هم به اندازه کافی دانش اداره امور قوه مجریه را نداشتیم اکنون با پرداخت هزینه‌های سنگین و شلاق بی رحم تجارب تلخ دریافتیم امور بسیار پیچیده و چندوجهی اجرای کشور با منم کردن و ادعای سررشته در همه امور اقتصادی، سیاسی، تولیدی، بازرگانی، ... اداره نمی‌شود، باید به وزرای متخصص و کاردان اتکا کرد و البته ایشان نیز در زیربخش‌های مختلف حوزه فعالیت خود مشاوران و متخصصان بسیار را به کار می‌گیرند، که حاصل آن می‌شود دانش

بالاخره پس از هشت سال بحث و مناقشه و جدل و گفتگو، همگان دریافتیم که رئیس جمهوری الزاماً نباید و نمی‌تواند جامع تمامی علوم و خود به تنهایی درباره همه موضوعات عمده و جزئی یک سرزمین پهناور و قدرتمند با سلايق و قومیت‌های گوناگون و نحله‌های فکری و مذاهب متفاوت و تاریخ پرفراز و نشیب صاحب نظر باشد و به جای تمامی وزرا، کارشناسان، متخصصان، مدیران استانی و قس علیهذا

تصمیم بگیرد و با ضرورت و بدون ضرورت در مورد تمامی بخش‌های صنعت و کشاورزی، خدمات و حمل و نقل و حتی سیاست اظهار نظر کند. اصولاً معنی دولت در این نیست که همه هیات دولت پیمان ببندند جز قول و اندیشه و عملکرد رئیس جمهور هیچ نگویند، نیندیشند و رفتار نکنند چون در این صورت ضرورتی وجود نداشت که وزرای متخصص، کاردان و آشنا به موضوع وزارتی که بر عهده می‌گیرند انتخاب شوند و حتی ضرورتی نداشت که هر کدام جداگانه

از مجلس رای اعتماد بگیرند تا بتوانند در دولت کار کنند، یک نفر که رئیس جمهور می‌شد با رای مردم، مجلس یا جناح‌های پارلمانی منصوب و ایشان نیز تعدادی کار گزار ترجیحاً از میان فامیل و اقوام و نزدیکان یا دوستان گوش به فرمان انتخاب و فرامین خود را به آنان ابلاغ می‌کرد، سپس دخلی در اختیار ایشان می‌گذاشت و عملکردش را بررسی می‌کرد که اگر خوب بود می‌ماند و اگر خوب نبود برکنارش می‌کرد! در چنین دیدگاهی است که بانک مرکزی استقلال خود را از دست می‌دهد، شورای

ویژگی چهارم، دانش و تجربه لازم برای ایجاد تعادل میان حمایت از مصرف‌کنندگان (با آرای بیشتر) و تولیدکنندگان با آرای قلیل است که می‌تواند هر سیاست‌مداری را وسوسه کند، در این صورت ارزش افزوده بخش کشاورزی افزون و انگیزه‌های تولید بیشتر در میان سرمایه‌گذاران بخش ارتقاء پیدای کند

جمعی جامعه مدنی، افزایش بهره‌وری و کسب درآمدهای بیشتر برای مردم. در شرایطی که کشور به هر دلیلی دچار بی‌پولی شود و سود ناخالص ملی کاهش یابد. مردم خود پیشاپیش انتظارات را پائین می‌آورند، اما وقتی در یک دوره معین و به قول برخی کاندیداها، درآمدی بالغ بر ۶۰۰ تا ۷۰۰ میلیارد دلار از نفت حاصل شده است به وجود آمدن شرایط دشوار معیشتی مردم را به چه حسابی باید گذاشت؟

حال در آستانه دولت یازدهم هستیم، با رئیس جمهوری

اعتدال‌گرا که می‌گوید فراجناحی است و حتی لفظ ائتلافی را برای دولت خود نمی‌پسندد یعنی نه احزاب و جناح‌های سیاسی، بلکه افراد و اشخاص با هر نوع فکر و سلیقه را برای کابینه خود مورد نظر دارد، در اینجا همگان، به ویژه مجلات و نشریات تخصصی در رشته‌های مختلف که واقعا جناحی نیستند و نمی‌توانند جناحی فکر کنند و بنویسند باید در مورد وزرای مربوط به موضوع نشریه خود اظهار نظر کنند.

زیرا بر اساس آنچه رئیس جمهور منتخب اعلام کرده است انتخاب وزرا بر اساس تجربه و تخصص و با ویژگی مشورت‌پذیری مورد نظر است که بتوانند با سلیقه‌های مختلف گفتمان داشته باشند، بحث یاران قسم خورده هم پیمان در میان نیست، رئیس دولت یازدهم نمی‌پسندد وزیری داس در دست تا پائین‌ترین سطوح مدیریتی راقلع و قمع و هر چیزی از جمله

کشاورزی کشور را سیاسی کند و تصورش این باشد که فرد وابسته به جناح و حتی طرز تلقی او شایسته‌ترین است، مجله دامپروان که موضوع انتخابات یازدهمین ریاست جمهوری کشور را از سال گذشته و البته در عرصه سیاست، اقتصاد و بازرگانی مسائل کشاورزی دنبال کرده است، بر این باور است که اولاً، وزیر کشاورزی فراتر از تخصص در عرصه کشاورزی باید محیط بر اقتصاد و بازرگانی این بخش مهم از اقتصاد کلان کشور باشد و یا بپذیرد که در کنارش به جای افراد سیاسی، صاحب‌نظران اقتصاد و بازرگانی حضور داشته باشند، ثانیاً وزیر

جهاد کشاورزی دولت پیش رو باید بر شکل‌های سراسری و کشاورزان پیشرو اتکا داشته باشد، تجربه حضور در میان شکل‌ها و نشست و برخاست با آنان نوعی درک ملموس از مسائل و مشکلات درونی حلقه‌های متعدد کشاورزی ایجاد می‌کند که اگر نباشد ممکن است تصمیمات تبعیض‌آمیز به نفع و ضرر زیربخش‌های مختلف گرفته شود.

جهان کنونی ضرورت اجتناب‌ناپذیر ایجاد تعادل منطقی میان تولید داخل و واردات مواد اولیه و محصول فرآوری شده

خارجی، چه برای رقابت تولید داخل و چه مقابله با گرسنگی سلولی و تامین امنیت غذایی جمعیت ۷۵ میلیونی کشور را درک کند، ویژگی چهارم، دانش و تجربه لازم برای ایجاد تعادل میان حمایت از مصرف‌کنندگان (با آرای بیشتر) و تولیدکنندگان (با آرای قلیل است که می‌تواند هر سیاست‌مداری را وسوسه کند، در این صورت ارزش افزوده بخش کشاورزی افزون و انگیزه‌های تولید بیشتر در میان سرمایه‌گذاران بخش ارتقاء پیدا می‌کند و پنجم، وزیری شجاع و با استقلال رای که بتواند در تصمیم‌گیری‌هایش منافع ملی را به منافع بخش خود ترجیح دهد، به مراتب برای کشاورزی کشور مفیدتر خواهد بود، ششم، وزیر جهاد کشاورزی آینده، باید

کشاورزی اقتصادی را تعریف و از کشاورزی معیشتی تفکیک کند و برای هر یک جداگانه و به نسبت جایگاهی که در نظام توسعه اقتصادی و عدالت اجتماعی دارند برنامه‌ای قابل اجرا، حمایتی و جهت‌دار ارائه دهد. نکته‌های بسیار دیگری در مورد وزیر آینده جهاد کشاورزی می‌توان گفت ولی نهایت اینکه کشاورزی کشور نیاز به وزیری سیاستمدار و غیر سیاسی دارد.

منصور انصاری

اگر تا هشت سال پیش هم به اندازه کافی دانش اداره امور قوه مجریه را نداشتیم اکنون با پرداخت هزینه‌های سنگین و شلاق بی‌رحم تجارب تلخ دریافتیم امور بسیار پیچیده و چندوجهی اجرای کشور با منم کردن و ادعای سررشته در همه امور اقتصادی، سیاسی، تولیدی، بازرگانی،... اداره نمی‌شود، باید به وزرای متخصص و کاردان اتکا کرد و البته ایشان نیز در زیربخش‌های مختلف حوزه فعالیت خود مشاوران و متخصصان بسیار را به کار می‌گیرند، که حاصل آن می‌شود دانش جمعی جامعه مدنی، افزایش بهره‌وری و کسب درآمدهای بیشتر برای مردم



۳۱ سال تجربه در میان لایه‌های آشکار و پنهان کشاورزی کشور

گفتگوی اختصاصی با دکتر عیسی کلانتری

دکتر عیسی کلانتری یکی از شخصیت‌های صاحب‌نظر کشاورزی است که دکترای فیزیولوژی زراعی و بیوشیمی محصولات زراعی از دانشگاه ایالتی آیوای آمریکا دارد. وی همواره نظرات خود را در ارتباط با کشاورزی کشور بدون لحاظ جنبه‌های سیاسی و عواقب احتمالی آن شجاعانه ابراز می‌دارد و غالباً موافقان و مخالفان جدی در این عرصه و به ویژه در میان صاحب‌نظران کشاورزی دارد ولی بسیاری از مخالفان وی، به تدریج طی ده سال گذشته نظراتش را پذیرفته و اکنون در زمره موافقان وی به شمار می‌روند.

وی مبدع و مروج حفظ منابع آب و خاک و محیط زیست است و در عین حال به شدت نگران امنیت غذایی اهالی کشور به ویژه دهک‌های پائین اجتماعی و نهایتاً کشاورزان است، دکتر عیسی کلانتری توسعه کمی کشاورزی را نمی‌پذیرد و توسعه کیفی و افزایش بهره‌وری در سایه افزایش سرمایه‌گذاری را مورد تأکید قرار می‌دهد. او شاید جزو اولین صاحب‌نظرانی بود که دریافت دریاچه ارومیه در حال خشک شدن است و پیش از دیگران عوارض و عواقب ویران‌کننده خشکی این دریاچه بر زندگی ساکنان غرب کشور را بی‌هیاهو و جنجال و از طریق اهرم‌های سیاسی با نفوذ در ساختار حکمرانی و به طرق مختلف اطلاع‌رسانی کرد.

وی بارها نگرانی خود را در جایگاه دبیر کل خانه کشاورز به صورت مکتوب و مستدل در مورد خشک شدن دشت‌های کشور و خطر انقراض تمدن در فلات مرکزی کشور به مقامات بالادست و دولت ابراز داشته است، عریان‌گویی و بی‌پروایی او در بیان نظراتش گاه آزاردهنده ولی هوشیارکننده است چنانچه بعضی‌ها را از خود می‌رنجاند اما خود می‌گوید: «وقتی حقیقت را بگویی، بی‌سیاست بازی و پرده‌پوشی و در چارچوب منافع ملی، جای نگرانی ندارد»، سرفصل بسیاری از مباحث کشاورزی را وی در میان افکار عمومی بخش مطرح ساخت که در این مختصر نمی‌گنجد، بخشی از این مباحث اصلی و ساختاری به ویژه موضوع آب، حفظ منابع خاک و محیط زیست، خودکفایی کیفی (و البته نه کمی و عددی) را در این مصاحبه از زبان خود وی بشنوید.

دکتر عیسی کلانتری از سال ۱۳۶۱ در پست‌های مختلف دولتی به ویژه در حوزه تحقیقات کشاورزی و در درون دولت‌ها انجام وظیفه کرده است، از سال ۱۳۶۱ تا ۱۳۷۹، یعنی طی دولت‌های چهارم، مهندس موسوی، پنجم و ششم، آیت‌الله هاشمی رفسنجانی و ۳ سال و نیم نیز در دوره سید محمد خاتمی وزیر کشاورزی بوده است، وی در دیماه ۱۳۷۹ بعد از ادغام دو وزارت جهادسازندگی و کشاورزی از دولت فاصله می‌گیرد، طی ایام گذشته و در چند دوره به عنوان دبیر کل خانه کشاورز فعالیت می‌کند و چند سالی است مدیر گروه تحقیقات کشاورزی و منابع طبیعی و آب تحقیقات مرکز استراتژیک مجمع تشخیص مصلحت نظام است. وی حسب سفارش این مرکز، با تیمی که سازماندهی کرده است مطالعات بسیاری را در ساختار کشاورزی کشور رهبری نموده و در کنفرانس‌های ذریبط با حضور محدود مقامات، دست اندرکاران و کارشناسان طراز اول ادامه داده است. اکنون این مصاحبه مشروح که خود نوعی عبور از سه دهه کشاورزی کشور است را مطالعه کنید.

دکتر عیسی کلانتری:

در زمان ادغام نه من می توانستم وزیر شوم نه آقای سعیدی کیا، می بایست شخصی خارج از مسئولان دو وزارت خانه انتخاب شود، بنابراین نامه ای به آقای خاتمی دادم و در آن چند نفر را پیشنهاد کردم که یکی از آنان را انتخاب کند، مهندس حجتی انتخاب شد و انصافاً خیلی خوب عمل کرد

*** آقای دکتر کلانتری، چه شد که شما رشته کشاورزی را انتخاب کردید، در چه سالی وارد دانشگاه شدید، کدام دانشگاه و در چه سالی برای اخذ دکترا به آمریکا رفتید، چه موقع برگشتید و چگونه و به پیشنهاد چه کسی وزیر کشاورزی شدید؟**

دکتر کلانتری می گوید: کشاورزی انتخاب دوم من بود، انتخاب اول من پزشکی بود که قبول نشدم ولی از آنجا که پدرم کارخانه آرد و پنبه پاک کنی داشت و در عرصه های مختلف کشاورزی و صنایع تکمیلی و تبدیلی محصولات کشاورزی فعالیت می کرد من نیز به کشاورزی علاقمند بودم و با کشاورزان و کشاورزی الفت و نزدیکی داشتم. پدر من از همان ابتدا بدون نگرانی از اشتباه فرزندانش به دلیل خردسالی به آنها مسئولیت می داد، کما اینکه مراد در حالی که هنوز کلاس سوم دبستان بودم مسئول کارخانه آردسازی و پنبه پاک کنی کرد و همان موقع پروژه ساختمان سازی اش را در تهران برعهده «شهید موسی» گذاشت.

وی ادامه داد: لذا پس از قبولی در رشته کشاورزی دانشگاه ارومیه، با علاقمندی و در مدت کمتر از ۴ سال دانشگاه را سپری و در سال ۱۳۵۴ برای ادامه تحصیل و اخذ فوق لیسانس به دانشگاه نبراسکا رفتم، در ادامه، PHD خود را در رشته فیزیولوژی زراعی از دانشگاه ایالتی آیوا اخذ و در زمستان ۱۳۶۰ به ایران بازگشتم. در آن زمان دانشگاه ها بسته بودند، به ناچار به سازمان صنایع ملی رفتم و در گروه صنایع غذایی مشغول به کار شدم.

وی افزود: در سال ۱۳۶۱، مهندس موسوی رئیس دولت چهارم از من خواست به کمک آقای سلامتی به وزارت کشاورزی بروم، در آنجا ابتدا در سازمان ترویج بودم و سپس در سال ۱۳۶۲ به موسسه اصلاح بذر و نهال رفتم. در آن موقع مقام معظم رهبری رئیس جمهور بودند و به خاطر دعوای سیاسی در دولت موسوی میان آقایان سلامتی و گنابادی (که می شود گفت اصلاح طلبان آن زمان) و توکلی و عسگر اولادی (اصولگرایان وقت) و بیرون رفتن آنها از دولت، کابینه نیاز به ترمیم داشت.

من در آن زمان ۳۱ ساله بودم، از من خواسته شد که بر نامه ای مورد قبول وزارت کشاورزی ارائه کنم. پیشنهاد از سوی آقای موسوی و آقای خامنه ای بود که گرچه من عضو حزب جمهوری آن موقع نبودم ولی وزرا می بایست مشترکاً پیشنهاد می شدند، در آن زمان مجلس از اینجانب شناختی نداشت و من هم از مسائل سیاسی شناخت چندانی نداشتم لذا مجلس برای وزیر شدن به من رأی اعتماد نداد (با حدود ۸۰ رأی ممتنع که در تاریخ مجلس بی سابقه بود، ۷۵ رأی موافق و ۴۰ رأی مخالف)، سپس، در تیر ماه ۱۳۶۲ از سوی مهندس موسوی حکم معاونت تحقیقاتی در وزارت کشاورزی دریافت کردم و چون در همان زمان با وزارت علوم، دانشگاه تربیت مدرس و دانشکده کشاورزی همکاری داشتم - که ۷ سال نیز به طول انجامید - و در دانشگاه آزاد نیز به دکتر جاسبی کمک می کردم و در وزارت جهاد کشاورزی (که البته هنوز وزارت نشده بود) بچه های جهادی را درس می دادم، با تمامی بخش های کشاورزی و جهاد (بخش نیازهای تحقیقاتی) آشنایی پیدا کردم، حدود ۳ سال معاونت تحقیقات را برعهده داشتم که به دلیل اختلافاتی بر سر سیاست های اجرایی و نه الزاماً مسائل علمی، ادامه همکاری با دکتر زالی امکان پذیر نبود. در آن موقع دکتر زالی دکتر توفیقی را برای معاونت تحقیقات پیشنهاد داد و من شدم مدیر عامل کشت و صنعت مغان و البته هم زمان رئیس موسسه اصلاح بذر و نهال هم باقی ماندم. در این دوره ۱۵ روز مغان بودم و ۱۵ روز کرج، تا مرداد سال ۱۳۶۷ که مجلس به دکتر زالی رأی اعتماد نداد. آن موقع قانون به گونه ای بود که در هر دوره تغییر مجلس وزرا باید رأی اعتماد مجدد می گرفتند. من در مغان مشغول کار بودم، در آن زمان تلفن مستقیمی در مغان نبود، شماره هایی بود به نام FX که غالباً ارتباطش قطع بود و خوب کار نمی کرد، فرمانده ژاندار مری که بی سیم داشت به مغان آمد و گفت: از دفتر آقای موسوی نخست وزیر تماس گرفته اند که فوری به تهران بیایید، حدس زدم این احضار به چه منظوری است زیرا همان طور که گفتم دکتر زالی در مراحل رأی اعتماد مجدد تغییر مجلس رأی نیآورده بود و

دنبال وزیر کشاورزی بودند، به تهران آمدم و طی ملاقات‌هایی جداگانه با آقای مهندس موسوی و مقام معظم رهبری که آن موقع رئیس جمهوری بود به من گفتند برو و مثلاً کمتر از یک روز برنامه‌ای بنویس که شما را به عنوان کاندیدای وزارت کشاورزی به مجلس معرفی کنیم!

البته نوشتن چنین برنامه‌ای آن هم در کمتر از یک روز کاری بسیار دشوار بود زیرا دوگانگی مسئولیت وجود داشت؛ یک بخش مسئولیت بر عهده وزارت کشاورزی و بخش مهم و عمده بر دوش جهاد سازندگی.

بالاخره برنامه‌ای تدوین و به مجلس ارائه دادیم، مجلس قرار بود به ۴ وزیر که رأی نیاورده بودند، عبارت از وزیر کار، وزیر کشاورزی، وزیر نیرو و وزیر آموزش و پرورش رای اعتماد بدهد، بالاخره در سال ۱۳۶۷ مجلس به من رای اعتماد داد و از آن زمان تادی ماه سال ۱۳۷۹، یعنی سال ادغام دو وزارت جهاد و کشاورزی وزیر بودم، به عبارتی اواخر دولت مهندس موسوی، دو دوره دولت آقای هاشمی و ۳ سال و نیم در زمان دولت آقای خاتمی. در مقطع ادغام آقای مهندس حجتی مسئول وزارتخانه جدید به نام جهاد کشاورزی شد که انصافاً با شرایط بسیار دشوار ادغام، کارشان را بسیار عالی و شایسته انجام دادند.

* بعد شما چه کار کردید؟

دکتر عیسی کلانتری می گوید: تا چند سال به عنوان مشاور رئیس جمهور وقت یعنی آقای خاتمی و سپس تاحال حاضر در سمت مشاور رئیس مجمع تشخیص مصلحت نظام انجام وظیفه می کنم.

* آیا تسلط شما به زبان انگلیسی، در معرفی تان برای پست وزارت از میان دیگر متخصصان تاثیری داشته است؟ گفته می شود شما علاوه بر مسئولیت وزارتخانه، در پوشش وزیر کشاورزی برای دولت ماموریت‌های بین المللی و خارج از مسائل کشاورزی نیز داشته‌اید. می توانید به یکی دو مورد از

این ماموریت‌ها که در جهت منافع کشور موفقیت آمیز بوده‌اند اشاره کنید؟

دکتر کلانتری می گوید: ماموریت‌های بین المللی به شخص ربط نداشت به وزارتخانه مربوط بود، الان هم هست، آن زمان رسم بر این بود که هر وزیری مسئول توسعه ارتباطات اقتصادی سیاسی با چند کشور بود، مثلاً من مسئولیت توسعه ارتباطات با کشورهای مجارستان، دانمارک، استرالیا، نیوزیلند و کوبا را بر عهده داشتم.

* از زاویه بخش کشاورزی؟

خیر، از زاویه کلیه ارتباطات دولت با این کشورها.

* پس نقش وزارت خارجه چه بود؟

وزارت امور خارجه غالباً مسائل عمده سیاسی را دنبال می کرد و کمتر به مسائل اقتصادی و علمی و غیره می پرداخت، الان هم همین طور است، چون مادر ایران وزارت توسعه همکاری‌های بین المللی نداریم هر وزارتخانه موضوعات اقتصادی، سیاسی، فرهنگی و ورزشی تعدادی از کشورها را دنبال می کرد. دکتر کلانتری ادامه می دهد: مثلاً من ۵ بار با آقای فیدل کاسترو رهبر کوبا ملاقات داشتم، بعد از فروپاشی کشورهای بلوک شرق ارتباطات ما بیشتر شد و هم چنین به یاد دارم که وزیر اقتصاد بلغارستان، در زمستان به خاطر یک کشتی نفت که قرار بود از ایران بگیرد و نرسیده بود به من التماس می کرد.

* از دکتر کلانتری در مورد ریاست شورای غذا

سوال می کنم،

می گوید: من ۶ سال رئیس شورای جهانی غذا بودم (از سال ۱۳۶۹ تا ۱۳۷۵) آن زمان تشکیلاتی بود به نام World food conselling (WFC) که البته با FAO (توسعه تولیدات کشاورزی) و WFP (تامین غذا برای مناطقی که دچار خشکسالی می شوند) فرق دارد. این ۳ ارگان معمولاً با یکدیگر هم سو نبودند و اختلاف داشتند،



مرحوم حاج احمد آقا گفت: شما بیایید حضرت امام را ملاقات کنید. من ظهر رفتم، حاج احمد آقا مرا معرفی کرد که ایشان وزیر کشاورزی جدید هستند، امام به من یک جمله گفت: آقای دکتر کلانتری «این روستائیان و کشاورزان مورد ظلم واقع شده‌اند، زجر کشیده‌اند، کاری کنید که معیشت اینها بهتر بشود» شاید کلاً ۲۰ تا ۳۰ ثانیه. خب این جمله کوتاه بود، ولی اگر بخواهم آن را پیاده کنم یک اقیانوس است!

کنیم، در این جلسات، عملکرد ارگانهای وابسته به کشاورزی کشورها مورد نقد و بررسی قرار می‌گرفت و در موارد مقتضی پیشنهادات سازنده‌ای ارائه می‌شد.

***در تمامی این مدت خودتان انگلیسی صحبت می‌کردید یا مترجم داشتید؟**

اگر زبان آنها انگلیسی بود، انگلیسی صحبت می‌کردیم و اگر غیر انگلیسی بود خودشان مترجم داشتند.

***از دکتر کلانتری سوال می‌کنم، به نظر شما جناح بازی‌های سیاسی موجب نمی‌شود که منابع نیروی انسانی کار آزموده کشور به هدر برود؟ هر جناح که می‌آید تجارب و دانش وزرای قبلی را نادیده می‌گیرد.**

دکتر کلانتری می‌گوید: یکی از مشکلات مملکت همین است، هر گروه که می‌آید با گروه قبلی کار نمی‌کند، همین اتفاق در زمان آقای خاتمی

سازمان ملل برای اینکه اینها را هماهنگ کند شورایی به نام WFC تشکیل داد که ۳۶ کشور عضو دارد و مجمع عمومی آن هر ۲ تا ۳ سال یکبار برگزار و اعضای جدید را انتخاب می‌کند، قبلاً رئیس آن وزیر کشاورزی مصر و انتخاباتش در دانمارک بود، بعضی از کشورهای دوست پیشنهاد دادند که من رئیس این تشکیلات شوم، در مقابل وزیر کشاورزی دانمارک هم بود، وزارت خارجه خودمان پیشنهاد کرد که من کاندید نشوم چون که هیچ شناسی ندارم، ولی با ارتباطاتی که با وزرای کشورهای عضو برقرار کرده بودم با ۲۹ رای از میان ۳۶ کشور برنده شدم و دانمارک فقط ۷ رای آورد!

دکتر کلانتری در ادامه به خاطره‌ای که خود مشکلی جدی به شمار می‌رفت اشاره کرد و گفت: قرار بود طی مراسمی رسمی، دبیر کل جدید دست ملکه دانمارک را ببوسد، من گفتم اینکاره نیستم، خودتان به طریقی سر و ته قضیه راهم بیاورید، گفتند نمی‌شود، این توهین به ملکه است و از این مسائل، ولی به هر حال، در آن جلسه معارفه من ۵ متر از ملکه فاصله گرفتم و همه چیز به خیر گذشت. وی ادامه داد: در دو دوره سه

ساله من رئیس بودم، در این ۶ سال، هر سال یکی از وزرای کشاورزی منطقه معاون WFC می‌شد که در اروپای شرقی وزیر کشاورزی شوروی، در اروپای غربی در دوره اول وزیر کشاورزی آلمان و در دوره دوم وزیر کشاورزی هلند، در منطقه آمریکادر دوره اول وزیر کشاورزی مکزیک و در دوره دوم کانادا، در آسیا، استرالیا و تایلند و در آسیای غربی وزاری کشاورزی ترکیه و اردن معاون من بودند.

همگی ناگزیر بودیم که هر سال در اجلاس‌های قاره‌ای شرکت



افتاد که تمام جناح راست را از دولت بیرون ریختند، ایشان که رفت، آقای احمدی نژاد آمد و همه جناح چپ را بیرون ریخت، یعنی پتانسیل انسانی کشور میان این دو جناح به هدر می رود و تقسیم می شود، واقعاً نمی توان کشور را با یک جناح اداره کرد.

*** من دقیقاً سوالم این است؛ آیا شما که در اواخر دولت موسوی، دو دولت هاشمی و ۳ سال و نیم دولت موسوم به اصلاحات حضور داشتید و تجربه های بسیاری آموختید خودتان کنار رفتید یا شمارا کنار زدند؟ آیا اختلافات سیاسی در میان بود؟**

ببینید، من ده سال تلاش کردم و حدود ۳ سال بعد از وزارت فهمیدم که مشکلات داخلی و خارجی کشور در حوزه کشاورزی چیست. تقریباً غیر از چند کشور کمونیستی در هیچ کجای دنیا بخش کشاورزی دو وزارتخانه نداشت، مگر به علت مسایل خاص. مثلاً کشوری بود که به دلیل داشتن دریاهاى عمده کلاً بخش شیلاتش جدا بود یا در برزیل، به علت جنگل های وسیع آمازون و غیره وزارت جنگل داشتند که اینها هم بعداً ادغام کردند، در ویتنام ۵ وزارت کشاورزی داشتند که اول به ۳ مورد و بعداً به یکی کاهش یافت، هیچ کجای دنیا نبود که مثلاً امور دام در یک وزارتخانه (جهاد) باشد، امور زراعت در وزارت کشاورزی، منابع طبیعی در جهاد باشد، آب و خاک در کشاورزی و... اینگونه همه برنامه ها به هم می خورد و اصلاً نمی توان به هدفی دست یافت. واقعاً ۱۰ سال طول کشید تا من موفق شدم مسئولان را متقاعد کنم که برای ادغام پیشقدم شوند.

*** آیا آقای حجتی برای تصفیه و جابجایی آمده بود یا برای کشاورزی کشور؟ چرا شما که مبدع بودید و این همه تجربه به دست آورده بودید وزیر نشدید؟ آیا خودتان قهر کردید و رفتید؟**

نه. اصلاً مساله قهر کردن در میان نبود، ما با آقای خاتمی نشستیم و صحبت کردیم. «جهاد» یک مجموعه تشکیلات زده بود که در درجه اول به اهداف سیاسی و حفظ تشکیلاتش فکر می کرد، هنوز هم تتمه جهادی ها اینگونه فکر می کنند، در برابر وزارت کشاورزی اصلاً سیاسی نبود، پیکره کارشناسی داشت، بگذریم که چقدر موفق بود ولی واقعاً تشکیلاتی صرفاً کارشناسی و خدمت رسانی بود، این دو قرار بود ادغام شوند، عقل سلیم در

چنین شرایطی می گوید یا باید مدیری بیابید که هر دو تشکیلات او را قبول داشته باشند و یا یک نیروی سوم، در آن مقطع نه من می توانستم وزیر بشوم، نه آقای سعیدی کیا. اصلح این بود که نیرویی خارج از مسئولان مستقیم آن زمان انتخاب شود. بنابراین نامه ای به آقای خاتمی دادم و در آن چند نفر را پیشنهاد کردم که یکی را انتخاب کند. بعضی ها از وزارت کشاورزی بودند که جهادی ها روی او تعصبی نداشتند مثل آقای رسول اف و بعضی ها جهادی بودند که کشاورزی ها قبولش داشتند مثل شهید دادمان. رحمان دادمان در آن زمان رئیس راه آهن بود و قبل از آن هم رئیس شیلات، همه جهادی ها و کشاورزی ها هم قبولش داشتند، خودش جهادی بود ولی ارتباط خوبی با کشاورزی ها داشت، کمیته مسئول انتخاب از سوی آقای خاتمی گفت، آقای دادمان سابقه وزارت ندارد، بهتر است در این مقطع حساس ادغام کسی مسئول شود که سابقه وزارت داشته باشد، لذا رحمان دادمان برود وزارت راه و حجتی از وزارت راه بیاید وزارت جهاد کشاورزی که هم سابقه جهادی دارد و هم دوستان کشاورزی قبولش دارند.

این اتفاق افتاد و گویی قسمت بر این که مرحوم دادمان برود وزارت راه، هواپیمایش سقوط کند و شهید شود. دکتر کلانتری در ادامه می گوید: آقای حجتی انتخاب بسیار خوبی بود و در ادغام دو وزارتخانه هم عملکرد خوبی داشت، ولی هر چند ایشان با سیاست و عاقلانه پیش رفت اسکندری به هم ریخت و لطمه زد. اکنون به هر حال، خوشبختانه یا متأسفانه، نیروهای جهادی و کشاورزی باز نشسته شده اند و هر کس که هست نه جهادی است نه کشاورزی، نسل جدیدند.

*** در مضمون کشاورزی، حالا دیگر این بحث مورد وفاق صاحب نظران است که در این ادغام تولید اقتصادی با تولید معیشتی روستا در هم آمیخت و کشاورزی از مسیر اصلی خودش منحرف شد**

این موضوع اصلاح شد. در ابتدا ما گفتیم می خواهیم یک وزارتخانه کشاورزی داشته باشیم، روی اسمش هم تعصبی نداریم ولی صرفاً وظایفش بهره وری، حفظ منابع پایه و تولید اقتصادی باشد. جهادی ها مخالفت می کردند، آنها تمامیت خواه

دکتر کلانتری:

رئیس دولت چهارم و مقام معظم رهبری که آن موقع رئیس جمهور بودند (سال ۱۳۶۷) به من گفتند برو مثلاً کمتر از یک روز برنامه ای بنویس که شما را به عنوان کاندیدای وزارت کشاورزی به مجلس معرفی کنیم، همان سال مجلس به من رأی اعتماد داد و از آن زمان تا دی ماه ۱۳۷۹ وزیر بودم

دکتر عیسی کلانتری:

۶ سال رئیس شورای جهانی غذا «World Food Conselling» بودم که ۳۶ کشور عضو از قاره‌های مختلف دنیا داشت، حسب نوع ارتباطی که با وزرای کشاورزی این کشورها برقرار کرده بودم از ۳۶ رأی، ۲۹ رأی آوردم در حالی که دانمارک فقط توانست ۶ رأی بیاورد، این خود موفقیتی در آن شرایط به شمار می‌رود

یک روز صبح مرحوم حاج احمد آقابه من زنگ زد، گفت: شما نمی‌خواهی امام رابینی؟ گفتم: هرکسی آرزوی دیدن امام را دارد، نمی‌خواهم مزاحم ایشان بشوم، گفت: شما ظهر بیا حضرت امام را ملاقات کنید، من ظهر رفتم، حاج احمد آقا مرا معرفی کرد که ایشان وزیر کشاورزی جدید هستند، امام به من یک جمله گفت: «آقای دکتر کلانتری این روستاییان و کشاورزان مورد ظلم واقع شده‌اند، زجر کشیده‌اند، کاری کنید که معیشت اینها بهتر بشود»، همین کلمات ایشان تقریباً در مغز حک شده است، شاید کلاً ۲۵ تا ۳۰ ثانیه. خوب این جمله کوتاه است ولی اگر بخواهم آن را پیاده کنم یک اقیانوس است، وضع معیشت کشاورز چگونه درست می‌شود؟ تولیدکننده روستایی چطوری تولید کند؟ آیا تولید کمی‌اش را افزون کند؟ بهره‌وری‌اش را به حداکثر ممکن برساند؟ به تکنولوژی دسترسی پیدا کند که قیمت تمام شده‌اش پایین بیاید و درآمدش افزایش پیدا کند؟ بیکاری پنهان تبدیل به بیکاری آشکار شود؟

برایش شغل ایجاد شود؟ ایشان (حضرت امام) به من نگفتند چه کار کن، گفتند کاری بکن نتیجه نهایی خوب شود و من همیشه دنبال همین بوده‌ام که تولید کشاورزی داشته باشیم ولی منافع ملی مان را پایمال نکنیم. یعنی آب و خاک از بین نرود که آنگاه کشاورزان و روستائیان بیچاره‌تر شوند.

* این چه سالی بود آقای دکتر؟

سال ۱۳۶۷

بودند و تشکیلات زده می‌خواستند یک وزارت روستاها داشته باشیم، ۲۰ وزارت شهر، این عملاً یعنی روستاها عقب نگه داشته شوند، وظیفه جهاد ۳۵ تا ۴۰ درصد در بخش کشاورزی بود، ۶۰ تا ۷۰ درصد در مسایل روستا و عمران روستایی، جاده روستایی، برق رسانی، آب رسانی، فاضلاب روستایی و... ایفای نقش می‌کرد. گفتیم وزارت راه، وزارت نیرو، فاضلاب شهری و غیره چه کاره‌اند؟ اینها همینطور که برای شهرها فعالیت می‌کنند در روستاها هم خدمت رسانی کنند، ما که نمی‌توانیم یک وزارتخانه کشاورزی و توسعه روستاها داشته باشیم. به هر حال این وظایف را جدا کردیم و حالا وظیفه جهاد کشاورزی و وظیفه خالص کشاورزی است منتها یک سری پیشنهادات آن موقع پذیرفته نشد، گفتیم تولید اقتصادی و استفاده از مزیت‌های نسبی، خیلی‌ها مخالفت کردند که آقا ما این همه روستایی و این همه بیکار داریم، گفتیم بخش کشاورزی که مسئول حل بیکاری مملکت نیست، شما وقتی بخواهی مشکل بیکاری کشور را در بخش کشاورزی حل کنی نتیجه آن، گران شدن قیمت تمام شده محصولات است، الان ۹ درصد GDP مملکت و ۲۳ درصد اشتغال بر دوش بخش کشاورزی است، این بار گران و بیکاری پنهان تحمیل می‌شود به قیمت‌های تمام شده، تا تکنولوژی پیشرفت نکند که قیمت تمام شده پایین نمی‌آید.

دکتر کلانتری در ادامه خاطره‌ای تعریف کرد، او گفت: یادم هست وقتی که وزیر شدم بعد از دو، سه ماه در اوایل پاییز،

- گفتمی است این مصاحبه دو هفته قبل از انتخابات دوره یازدهم ریاست جمهوری و به درخواست مجله دامپروان انجام گرفته است که به علت انتشار ماهیانه این مجله، اینک بخش اول آن شامل جایگاه سیاسی دکتر کلانتری در شماره پایان خردادماه به اطلاع شما خوانندگان عزیز می‌رسد. بخش دوم در چارچوب مسائل و مشکلات ریشه‌ای و ساختاری بخش کشاورزی و بخش پایانی به عنوان راهکارهایی که دکتر کلانتری برای برون رفت از مشکلات عمده کشاورزی به تصمیم‌گیران و تصمیم‌سازان اقتصاد سیاسی کشور پیشنهاد می‌دهد، در شماره‌های آینده ارائه می‌گردد. (تحریریه مجله دامپروان)



آیا کلید دار می تواند غول نقدینگی را مهار کند

و هنوز سایه سهمگینش را از سر بازار ارز و طلا که خود نقطه امنیت و اطمینانی برای حفظ ارزش دارایی اقشار متوسط است، کم نکرده است و بدیهی است تا وقتی که این ۵۰۰ هزار میلیارد تومان نقدینگی رها شده مهار نشود نمی توان نسبت به تعادل و ثبات بازار مسکوکات و ارزهای خارجی و ثوق یافت.

این غول فقط وقتی افسار می شود که ابتدا بعضی گره های بنیادی در حوزه تعاملات جهانی و مناسبات بین المللی باز شود و اعتماد عمومی نسبت به رونق اقتصادی و سرمایه گذاری داخلی و خارجی در حوزه تولید گسترش یابد، اما در کوتاه مدت و

برای تمرین و ممارست می توان با تدبیر و ارائه برنامه ای شجاعانه نقدینگی را به عرصه وسیع زمین های کشاورزی، باغبانی، دامداری های کوچک و بزرگ مرغداری های پراکنده در سراسر کشور و صنایع بزرگ و کوچک از طریق تشکل های موجود هر کدام با تضمین های بانک مرکزی هدایت کرد. در این صورت برکت به سفره های مردم و رونق به اقتصاد تولید روی خواهد آورد و رویارویی با جبهه های گسترده تر بیرونی البته گرانمایه تر.

جمع بندی و تدوین

فرانک مسعودی



به هر حال، غول نقدینگی بی نام و نشان، بدون هویت و حریم و طماع که بسیاری و زنش را بالغ بر ۵۰۰ هزار میلیارد تومان ارزیابی می کنند ویلان و سرگردان عرصه وسیع شهرها و نقاط مختلف کشور را زیر پاهای سنگین خود در می نوردد و هنوز سایه سهمگینش را از سر بازار ارز و طلا که خود نقطه امنیت و اطمینانی برای حفظ ارزش دارایی اقشار متوسط است، کم نکرده است و بدیهی است تا وقتی که این ۵۰۰ هزار میلیارد تومان نقدینگی رها شده مهار نشود نمی توان نسبت به تعادل و ثبات بازار مسکوکات و ارزهای خارجی و ثوق یافت.

جلسه ماهیانه هیات تحریریه مجله دامپرووران به حضور بن بست شکن و راهگشای مردم در پای صندوق های رای و اعلام توأم با تأنی و دقت نتایج انتخابات و تاثیر شگرف آن در ایجاد امیدواری میان همه مردم و شادی آنان در سراسر کشور اختصاص یافت.

در این نشست ماهیانه، همچنین تاثیر حیرت آور اعلام نتایج انتخابات به فاصله چند ساعت بعد در کاهش نرخ بازار سکه و طلا مورد بحث قرار گرفت، لبخند شیرین این بازار برای بخشی از اقشار متوسط رو به پایین جامعه که پس اندازهای اندک خود را برای عبور

از نرخ روز افزون تورم به سکه و ارز تبدیل کرده بودند نگرانی و برای بخشی دیگر و دهک های پایین با این تصور که سایر اقلام ضروری نیز به سرعت و بلاواسطه ارزان خواهند شد شادمانی در پی داشت، در این نشست ارزیابی بر این بود که این کاهش، پایداری و دوام ندارد بلکه یک واکنش احساسی و تکانه ای کوتاه مدت است، بخشی از ذخیره کنندگان ارز و سکه که نگران کاهش شدید قیمت هستند می فروشند و صرافان یا دیگرانی که تجربه بیشتر و اخبار و تحلیل های دقیق تری دارند خریداری می کنند لذا طولی نخواهد کشید که مجدداً قیمت دلار افزایش یافته و برنده این نوسان احساسی صرافان یا خریداران عمده خواهند بود.

در نشست هیات تحریریه ماهیانه مجله

دامپرووران همچنین موضوع تاثیر آنی کاهش نرخ ارز بر صدور کالاهای غیر نفتی به ویژه محصولات کشاورزی، دامپروری، لبنی، گوشت مرغ و تخم مرغ و سایر اقلام به ویژه به کشورهای همجوار مورد بحث قرار گرفت. در این بحث بیان شد که اکثر صاحب نظران این تکانه و واکنش از سوی بازار را ماندگار و بنیادی ارزیابی نکرده اند زیرا اقدام اقتصادی تعیین کننده ای مانند افزایش منابع ارزی کشور، فروش نفت، لغو برخی تحریم ها و... صورت نگرفته است که ریزش قیمت ارز یا طلا را تداوم بخشد، به هر حال، غول نقدینگی بی نام و نشان، بدون هویت و حریم و طماع که بسیاری و زنش را بالغ بر ۵۰۰ هزار میلیارد تومان ارزیابی می کنند ویلان و سرگردان عرصه وسیع شهرها و نقاط مختلف کشور را زیر پاهای سنگین خود در می نوردد

انتظارات مرغداران از رئیس جمهور منتخب



گفتار نخست

آنچه در پی می خوانید نظرات موجز و مختصر مدیران تشکل ها و صاحب نظران عرصه صنعت مرغداری است که گرچه گسترده نیست و تمامی بخش های مرتبط با این فعالیت تولیدی ارزشمند را در بر نمی گیرد ولی می تواند حاوی شاخص ترین مشکلات صنعت و بیان راهکارهایی باشد که از رئیس جمهور منتخب دوره یازدهم بر بستر شعار تدبیر و امید انتظار می رود.

مجله دامپروان پرسیده بود:

«صنعت مرغداری در شرایط کنونی را چگونه ارزیابی می کنید؟ توقع و انتظار شما از رئیس جمهور منتخب مردم چیست؟ خواهشمند است به صورت مختصر در شاخص های کلی اظهار نظر فرمایید.»

گفتنی است این پرسش علاوه بر مدیران ارشد تشکل های سراسری از چند صاحب نظر صنعت مرغداری نیز پرسیده شد که از جمله می توان به مهندس سید مصطفی مصطفوی کارشناس خبره و برجسته صنعت و آقای مجتبی خراسانی یکی از پیشکسوتان خوش نام ساخت تجهیزات و ماشین های مرغداری اشاره کرد. امیدواریم صنعت مرغداری با اجماع در مطالبات از بحران کنونی وارد و همچنان تامین کننده بخش اساسی از پروتئین ارزان قیمت مورد نیاز جمعیت ۷۵ میلیونی کشورمان باشد.



دکتر مهربانی دبیر انجمن جوجه

یکروزه در ارتباط با سوال مجله

دامپروان می گوید:

همانطوری که می دانید

اخیراً کتابی جامع با عنوان

صنعت طیور در سال ۱۳۹۱

توسط انجمن انتشار یافت که

در آن، ساختار تولید در طول

فرایند به استناد آمار و ارقام واقعی مورد تجزیه و تحلیل قرار گرفته است.

در مقدمه این کتاب نیز با طرح مسائل عمده، چند پیشنهاد

برای برون رفت از مشکلات در سال پیش رو به قرار ذیل مطرح

شده که عجلتاً همان هارا می توان به رئیس جمهوری دولت

یازدهم پیشنهاد داد.

۱- تامین ارز مورد نیاز صنعت، به ویژه برای واردات ذرت و کنجاله سویا

۲- اصلاح قیمت خرید تضمینی گوشت مرغ حداقل با توجه به نرخ تورم

۳- تامین نقدینگی مورد نیاز صنعت

۴- بستر سازی تشکیل مجموعه های یکپارچه تولید

۵- حضور نمایندگان تشکل ها در تصمیم گیری های کلان صنعت طیور کشور

دکتر مهربانی یادآوری کرد: نکته مهم اینکه افزایش شدید هزینه های تولید و تغییرات حاصله در شرایط اقتصادی کشور،

حجم نقدینگی مورد نیاز صنعت را به شدت افزایش داده و ناتوانی

بانک ها در ارائه وام های مناسب به صنعت و عدم تخصیص یارانه

تولید، گردش کار صنعت را با معضلات جدی مواجه نموده

است.

مهندس مقدم نیامدیر عامل اتحادیه سراسری مرغداران گوشتی که خود پیشکسوتی با سابقه طولانی مجاهدت در عرصه حمایت از تولیدکنندگان به شمار می‌رود به خبرنگار ما می‌گوید: آنچه که می‌توان تیتروار به رئیس جمهوری برای توجه و اقدام فوری پیشنهاد

داده به شرح ذیل است:



۱- تامین ارز مرجع مورد نیاز صنعت برای تهیه و تامین نهاده ذرت و کنجاله سویا. ۲- تامین سرمایه در گردش جهت مرغداری‌های فعال به منظور تامین منابع مالی ارزان قیمت. ۳- تعیین قیمت کف و سقف گوشت مرغ جهت ایجاد انگیزه برای تولیدکنندگان گوشت مرغ. احتیاجه سراسری مرغداران گوشتی در زمان رسیدگی به بودجه سال ۹۲ چندین پروژه در خصوص صنعت مرغداری به مجلس شورای اسلامی تقدیم نموده که اغلب اجرای آنها در کوتاه مدت عملی و در افزایش بهره‌وری و کاهش هزینه‌های تولید ثمربخش خواهد بود.

۱- پروژه بازسازی ساختمان‌ها، تاسیسات و تجهیزات واحدهای گوشتی ۲- پروژه خرید مازاد محصول داخلی و ذخیره‌سازی مرغ به منظور تنظیم بازار و متعادل کردن عرضه و تقاضای مصرف گوشت مرغ ۳- پروژه حمایت از صادرات مرغ به منظور افزایش بهره‌وری تولید ۴- پروژه میزان نیاز سرمایه در گردش واحدهای مرغداری گوشتی به منظور استفاده از تسهیلات ارزان قیمت.

مهندس حمید فاضلی رئیس هیات مدیره اتحادیه سراسری

شرکت‌های تعاونی صنعت مرغداری کشور و عضو شورای گفتگوی دولت و بخش خصوصی به خبرنگار ما می‌گوید:

باید عنوان کنم صنعت طیور در حال حاضر در شرایط مطلوبی به سر نمی‌برد، ارزش افزوده و بهره‌وری نسبت به



سرمایه گذاری صورت گرفته نامناسب و نقدشوندگی محصولات تولیدی نیز با چالش جدی مواجه است. البته این امر در کل بخش کشاورزی مشهود است. در صنعت طیور به دلیل عدم برنامه ریزی

و سیاست مشخص و مدون، سردرگمی شدیدی وجود دارد و صنعت از نداشتن یک سیستم کارآمد رنج می‌برد، رئیس جمهور منتخب قطعاً جهت رشد، توسعه و ارتقا صنعت طیور با توجه به پتانسیل موجود، حجم سرمایه گذاری صورت گرفته و وضعیت کلی آن که بالای ۹۸ درصد توسط بخش خصوصی مدیریت و سرمایه گذاری می‌شود، باید سیاست گذاری‌ها، تصمیم سازی‌ها و تصمیم گیری‌ها را با مشورت و مشارکت خبرگان، فعالان و تشکل‌های قانونی بخش خصوصی صورت داده و ضمن اعتماد به فعالان صنعت طیور، برنامه ریزی برای تولید، تنظیم بازار و اجرای عملیاتی برنامه‌های قبل از تولید، حین تولید و پس از تولید رابه خود آنان واگذار کند. مهندس فاضلی می‌افزاید: البته موارد زیادی وجود دارد که در این مجال نمی‌گنجد ولی در یک فرصت و زمان مناسب، برنامه تشریحی مورد نظر را ارائه خواهم کرد.

مهندس پورسمر مدیر عامل صندوق حمایت از توسعه صنعت طیور

کشور و یکی از صاحب نظران شاخص صنعت مرغداری به ویژه در حوزه بازرگانی و اقتصاد در پاسخ سوال مجله دامپروان می‌گوید:

همانطور که مستحضرید پاشنه آشیل صنعت طیور «وابستگی به واردات نهاده‌هاست، حال چنانچه ارزش مختص به این بخش

از «مرجع» به «مبادله‌ای» تبدیل شود به نظر می‌رسد با توجه به اینکه ۶۵ درصد قیمت تمام شده تولید طیور ناشی از هزینه خوراک می‌باشد، با دو برابر شدن قیمت ارز، بهای گوشت مرغ حدوداً ۶۵ درصد افزایش یابد. برای رفع این معضل ابتدا باید دید گلوگاه‌های صنعت کجاست که ذیلاً به شرح آن می‌پردازیم:

- گلوگاه‌های مهم صنعت مرغداری

مهندس پورسمر با اشاره به گلوگاه‌های صنعت مرغداری و عرصه‌هایی که در فرآیند تولید تعیین کننده هستند به سه موضوع دخالت دولت، عدم وجود زنجیره‌های تولید و وابستگی نهاده‌های خوراک طیور به ارز می‌پردازد. وی در توضیح هر کدام از سه گلوگاه فوق می‌گوید:

- دخالت دولت

دولت با دخالت‌های مقطعی، برنامه‌های صرفاً انفعالی و ایجاد جوبی اطمینانی در بخش تولید، صادرات، واردات و ایجاد مجوزهای خاص (رانت) صنعت را دچار چالش می‌نماید، در حالی که چنانچه دولت تنها به وظیفه اصلی خود در ایجاد



بسترهای مناسب تولید بسنده کند با برنامه ریزی منظم می توان اثرات افزایش نرخ ارز را خنثی نمود.

-وابستگی نهاده‌های خوراک طیور به ارز

پورسمر می گوید: همگان می دانند ۶۰ درصد قیمت تمام شده گوشت مرغ و تخم مرغ ناشی از هزینه مصرف خوراک است. با مدیریت صحیح در این بخش حتی با استفاده از ارز مبادله‌ای به جای ارز مرجع می توان تولیدات این صنعت را باندکی تغییر (حداکثر ۵ درصد افزایش) به بازار روانه نمود.

-شرایط تحریم باید تغییر کند

پورسمر با تحلیل موجز از ساختار صنعت مرغداری پیشنهادات خود برای دولت یازدهم و رئیس جمهور منتخب را چنین دسته بندی می کند:

الف: شرایط تحریم را می بایستی تغییر داد زیرا هم اکنون به دلیل این شرایط ارقام قابل توجهی (با یک حساب سرانگشتی حدود ۱۰ درصد قیمت ارز مرجع) جهت انتقال ارز به فروشنده نصیب واسطه‌ها و باتک‌ها می گردد.

ضمناً مبلغی هم در داخل کشور (حدود ۵ درصد) جهت این انتقال چه به صورت رسمی و یا غیر رسمی صرف می گردد.

نکته قابل توجه این است که به دلیل عدم ارتباط مالی با کشورهای تولیدکننده اصلی نهاده‌های خوراک طیور مجبوریم آن را از کشورهای دیگر با قیمتی بالاتر خرید کنیم که این قیمت‌ها گاه تا ۲۰ درصد گران‌تر از بازار جهانی این نهاده‌هاست.

-حذف هزینه‌های اضافی واردات در داخل کشور

مهندس پورسمر با تجزیه و تحلیل هزینه‌های اضافی و بوروکراتیک که حذف آنان تماماً در اختیار دولت است می گوید: چنانچه بتوان ترتیبی داد که هزینه‌های داخلی واردات نهاده‌ها از جمله (عوارض گمرکی، هزینه‌های خدمات دامپزشکی، انرژی اتمی، ثبت سفارش و...) که حدوداً ۱۰ درصد قیمت تمام شده را شامل می شود حذف گردد به جرات می توان گفت که قیمت تمام شده نهاده‌ها حدوداً ۴۰ تا ۴۵ درصد کاهش خواهد یافت.

با مفروضات فوق، به طور مثال چنانچه کنجاله سویا هم اکنون حدوداً هر کیلو ۱۲۵۰۰ ریال با ارز مرجع ارائه می گردد در صورت تغییر مبنای ارز از مرجع به مبادله‌ای (۲۴۰۰۰ ریال) قیمت این نهاده‌ها حدوداً ۱۵ هزار ریال در هر کیلو خواهد بود که

این افزایش ۲۵ درصدی، افزایش معادل ۱۶ درصدی در گوشت مرغ قابل طبخ را به دنبال خواهد داشت، برای خنثی سازی این افزایش، ایجاد زنجیره‌های تولید را پیشنهاد می نمایم که شرح آن در زیر آمده است.

ایجاد زنجیره‌های تولید و یکپارچه سازی بخش

وی می گوید: همانطور که مستحضرید به دلیل بخشی بودن تولیدات طیور و مجزا بودن هر کدام از این بخش‌ها (بخش اجداد، مرغ مادر، جوجه یکروزه، پرورش مرغ گوشتی، کشتارگاه‌ها و مراکز توزیع) و عدم سرمایه در گردش کافی در این بخش‌ها وجود واسطه ضروری می باشد. حال چنانچه سرمایه کافی جهت یک بنگاه اقتصادی میسر باشد (تشکل‌ها، صندوق‌های حمایت و یا بخش خصوصی) می توان با یکپارچه سازی مزارع مرغ مادر، جوجه یکروزه، مرغ گوشتی، کشتارگاه مناسب ظرفیت تولید و همچنین مراکز توزیع گوشت مرغ و تخم مرغ، تولید گوشت مرغ قابل طبخ را با کاهش حدود ۱۵ درصد میسر ساخت.

نتیجتاً می توان ادعا نمود با انجام موارد فوق و حتی با دو برابر شدن قیمت ارز مرجع تغییر محسوسی در تولیدات بخش طیور حاصل نگردد.

مهندس فارغی، صاحب نظری که خود سالیان متمادی است درگیر



تولید است و کوشش‌های فراوانی برای ایجاد تحول در فرایندهای متعدد زنجیره تولید داشته و هم اکنون مجموعه تحت مدیریتش در تلاش برای ایجاد یک زنجیره کامل تولید تا مصرف هستند، موضوعات قابل طرح با رئیس جمهوری رادر ۶ مورد به شرح ذیل دسته‌بندی و ارائه می‌کند:

۱- به دور از هرگونه شعار تبلیغاتی و طبق مصوبات قانونی و اصل ۴۴ قانون اساسی و قانون بهبود مستمر محیط کسب و کار به بخش خصوصی واگذار گردد و حضور نماینده تشکل‌ها در مجامع تصمیم‌گیری برای صنعت مرغداری کشور ضروری واقعی و عملی باشد و نه تشریفاتی و مجازی. ۲- با عنایت به مطالعات چند ساله و صرف هزینه فراوان در راستای شناسایی

چنانچه بتوان ترتیبی داد که هزینه‌های داخلی واردات نهاده‌ها از جمله (عوارض گمرکی، هزینه‌های خدمات دامپزشکی، انرژی اتمی، ثبت سفارش و...) که حدوداً ۱۰ درصد قیمت تمام شده را شامل می‌شود حذف گردد به جرات می‌توان گفت که قیمت تمام شده نهاده‌ها حدوداً ۴۰ تا ۴۵ درصد کاهش خواهد یافت

بهترین ساختار صنعت مرغداری کشور نسبت به اجرایی نمودن سریع (یکپارچه سازی تولید و تشکل ها) اقدام نموده تا صنعت مرغداری کشور در مواجهه با بحران های مختلف توان مقابله داشته باشد و قیمت محصولات تولیدی رقابتی بوده و بستر صادرات به صورت رقابتی و مستمر فراهم گردد. ۳- کنترل تورم، تثبیت سیاست های کلان اقتصادی و قیمت ارز و بهبود روابط خارجی که در کل اقتصاد کشور و به طبع در صنعت مرغداری اثر گذار است حداقل خواسته بخش تولید برای توسعه سرمایه گذاری است. ۴- با توجه به قدمت و فرسودگی واحدهای تولیدی در صنعت مرغداری کشور و نیاز به بازسازی و بهسازی در راستای تغییر ساختار صنعت و حرکت به سمت یکپارچه سازی (اینتگریشن) و افزایش هزینه های تولید ناشی از تورم موجود نسبت به تامین نقدینگی مورد نیاز، به طور جدی، با کار مزد مناسب و تسهیل در پرداخت، مشابه تمام کشورهای پیشرفته و در حال توسعه برای بخش کشاورزی در جهت رونق این بخش اقدام وافی، کافی و سریع به عمل آید. ۵- ظرفیت ایجاد شده برای تولید داخلی حداقل ۳۵ درصد بیشتر از نیاز کشور است، لذا اولاً برای جلوگیری از رکود سرمایه های ملی از توسعه کمی در این بخش خودداری شود و ثانیاً برای جلوگیری از تشتت در تصمیمات، بهسازی و یکپارچه سازی تشکل های تولیدی در سرلوحه کار قرار گیرد.

مهندس فارغی رئیس هیات مدیره انجمن تولیدکنندگان جوجه یک روزه در پایان می گوید:

نکته حائز اهمیت، نوسازی تاسیسات با پشتیبانی و جدیت تمام است که خود موجب حداقل افزایش ۲۵ درصدی تولید خواهد شد و ظرفیت مازاد افزایش می یابد. فلذا انتظار می رود تا اجرایی شدن طرح جدید یکپارچه سازی و نوسازی تاسیسات واحدها، برای واردات مرغ تعرفه گمرکی مناسبی منظور و برای صادرات گوشت مرغ و تخم مرغ نیز یارانه ای مطابق با نرخ تورم لحاظ گردد تا ظرفیت قابل قبولی از سهم واردات منطقه به تولیدکنندگان ایرانی اختصاص یابد.

مهندس سیدمصطفی مصطفوی دبیر پیشین انجمن جوجه یک روزه و یکی از صاحب نظران صنعت مرغداری کشور که موقعیت و شهرت و همچنین مساعی بی شمار ایشان برای اعتلای صنعت نیازی به معرفی ندارد، در پاسخ سوال مجله دامپرووران می گوید:

ماهیت صنعت مرغداری خرده مالکی و مدیریت آن به صورت مجمع الجزایری می باشد به همین دلیل همواره قیمت محصولات آن در هر مقطع «حداقل» ولی هزینه های آن، به ویژه

مواد اولیه خوراک به دلیل نوعی انحصاری بودن اغلب «حداکثر» است. ریسک های متعددی مانند بیماری ها، فروش های اعتباری، تغییر نرخ ارز و مشکلات بعدی، نقدشوندگی دارایی های ثابت و تعدد مراکز تصمیم گیری به آشفته گی صنعت دامن می زند.

وی ضمن تشریح و توضیح مشکلات ریشه ای و مزمن صنعت مرغداری در ساختار برنامه ریزی، سیاست گذاری و نهایتاً روش های مدیریتی، همچنین عدم بهره گیری از تجارب و تخصص و توانایی های بخش خصوصی و تشکل ها توسط دولت می گوید: از رئیس جمهوری و دولت یازدهم انتظار دارم در برنامه ریزی ها با تدوین چشم انداز واقع گرایانه و تعیین اهداف استراتژیک صنعت، تشویق و ترغیب به صادرات دائمی با پرداخت یارانه صادراتی حداقل در مراحل اولیه، همراه با تلاش دفاتر سیاسی در جهت تسهیل امر صادرات، تامین اعتبارات به موقع و ارزان قیمت مورد نیاز جهت سرمایه گذاری و نوسازی واحدها و نیز تامین و تخصیص ارز مورد نیاز برای مواد اولیه، حمایت های لازم از تحقیقات کاربردی در صنعت و آموزش و ترویج آنها و نهادینه کردن حضور نمایندگان تشکل ها در مراجع تصمیم گیری و واگذاری امور اجرایی به تشکل ها را مدنظر قرار دهد.

مهندس سعید اصغری فرد دبیر انجمن صنایع طیور ایران به عنوان یکی

از کارشناسان برجسته، ساعی و پرتلاش و مطلع از مجموعه فرآیند تولید گوشت مرغ و تخم مرغ با تحلیل از وضعیت کنونی صنعت مرغداری می گوید:

صنعت طیور ایران علیرغم حجم سنگین نقدینگی در جریان، در حالت بسیار متزلزلی به سر

می برد و عدم تامین نهاده های مورد نیاز این صنعت و ناهماهنگی وزارتخانه های مرتبط، عرصه فعالیت را به چالشی بس سنگین تبدیل نموده است. وی افزود: اما آنچه به طور موجز و در قالب انتظارات از ریاست جمهوری می توان دسته بندی کرد عبارتند از:

۱- تخصیص فوری ارز برای تامین نهاده های مورد نیاز صنعت و تک نرخی شدن آن طی فرآیندی زمان بندی شده



در جهت تثبیت قیمت ۲- برداشتن هر گونه مانع از مسیر صادرات فرآورده‌های طیور ۳- سپردن سکان اداره امور صنعت طیور به تشکل‌های فراگیر این صنعت.

دکتر آستانه دبیر شورا و مدیرعامل شرکت هماهنگی تشکیلات



مرغداران که خود یکی از پژوهشگران صنعت مرغداری به شمار می‌رود و بارها در جهت ارائه برنامه‌ای ساختاری برای صنعت مرغداری تلاش وافر داشته و تازگی‌ها نیز کتابی تحلیلی به صورت تاریخیچه شکل‌گیری و تکوین صنعت مرغداری از ابتدا تاکنون

چاپ و منتشر کرده است، در پاسخ سوال مجله دامپروان می‌گوید: لازم است ابتدا از مساعی همکاران مطبوعاتی‌ام در مجله وزین دامپروان به خاطر طرح این بحث و گفتگو تشکر کنم.

وی سپس می‌افزاید: البته ارزیابی صنعت مرغداری با تولیدی قریب به ۱/۷ میلیون تن گوشت مرغ در چند جمله میسر نبوده و شایسته است در مجالی دیگر استراتژی موردنظر را ارائه و در آن به بررسی اجمالی محیط داخلی و خارجی، انتظارات جامعه از صنعت مرغداری و ارزش‌های شخصی مدیران کلیدی صنعت و سایر نقاط قوت و ضعف و فرصت‌ها و تهدیدات محیطی صنعت مرغداری بپردازم، ولی در پاسخ مختصر به پرسش آن مجله محترم باید گفت: انتظار ما از رئیس جمهور منتخب، اجرای برنامه‌های اعلامی و توجه ویژه به سند چشم‌انداز و اجرای اصل ۴۴ قانون اساسی و تلاش برای بهبود فضای کسب و کار است. اینجانب با بررسی تفصیلی گذشته، حال و آینده صنعت مرغداری در محل شورا و شرکت هماهنگی تشکیلات مرغداران ایران دو جلد کتاب ۴۰۰ صفحه‌ای به انضمام ارائه راهکارها و پیشنهادات اجرایی برای رفع موانع تولیدی را منتشر و با هماهنگی‌های به عمل آمده تقدیم رئیس جمهور منتخب مردم خواهم نمود که تهیه نقشه راه و سند توسعه صنعت مرغداری کشور بر اساس سند ملی توسعه بخش کشاورزی (با عنایت به ماده ۳۴ قانون افزایش بهره‌وری بخش کشاورزی مبتنی بر وظیفه‌مندی وزارت جهاد کشاورزی نسبت به تهیه سند ملی توسعه بخش کشاورزی حداکثر ظرف ۶ ماه پس از تصویب قانون افزایش بهره‌وری بخش کشاورزی) توسط وزارت جهاد کشاورزی مورد نظر و مطلوب ما می‌باشد. آقای رئیس جمهور با شعار محوری «نجات اقتصاد ایران» کاندیداتوری خود را اعلام و از همان ابتدا بر نقش حمایت

از تولید در رفع مشکل گرانی، تورم و کمبود نقدینگی در کشور تأکید کرد. ایشان اشاره داشت که باید نفت را صادر و از درآمد آن برای توسعه سرمایه‌گذاری در بخش کشاورزی استفاده کرد تا ضمن افزایش تولیدات کشور، اشتغال‌زایی مناسبی در این بخش ایجاد شود. پیشنهاد دیگر این که آقای رئیس جمهور مشاورینی در تمامی زیربخش‌های کشاورزی از بخش خصوصی داشته باشد. امید است «دولت تدبیر و امید» با تدبیر، امید را در دل جامعه مرغداری کشور ایجاد نماید.

دکتر نبی‌پور، رئیس هیات مدیره اتحادیه مرغداران مرغ تخم‌گذار



استان تهران، که خود سالیان متمادی تولیدکننده بوده و هست و از تمامی چم و خم و مشکلات مدیریت‌های سه‌گانه تولید اعم از تغذیه، مدیریت فارم و مسائل و مشکلات بیماری‌های طیور اطلاع دارد و همواره دیدگاه‌های اقتصادی وی قابل توجه بوده است به خبرنگار مجله دامپروان می‌گوید:

در چند جمله باید گفت، در شرایط حاضر با توجه به حجم بسیار زیاد سرمایه‌گذاری و روند موجود بازار (قیمت) صنعت در وضعیت مناسبی نمی‌باشد و با توجه به نوسانات نرخ نهاده‌های تولید هیچ‌گونه برنامه‌ریزی امکان‌پذیری ندارد. از رئیس جمهور منتخب انتظار می‌رود که به تشکل‌های مرغداران امکان رشد و فعالیت داده شود از جمله اینکه ارزش مقتضی برای واردات به آنان تعلق گیرد تا واردات به صورت دست اول انجام پذیرد و ثانیاً، حتماً در جلسات تنظیم بازار نمایندگانی از تشکل‌های مرغداران شرکت داشته باشند تا در تصمیمات متخذه در این جلسات اظهار نظر کنند.

تحریریه مجله دامپروان:

خوانندگان عزیز و مخاطبان ارجمند، تصمیم‌گیر و تصمیم‌ساز، همان طوری که مشاهده می‌کنید صاحب‌نظران صنعت مرغداری به رغم تفاوت در عرصه تولید و تمایز رشته‌های تولیدی و بعضاً تضاد منافع درونی، در ارائه نظرات و پیشنهادات و آنچه به عنوان مشکل بر می‌شمرند و عرضه راهکارها تقریباً اجماع دارند. این قربات دیدگاه آشکار می‌سازد که نظرات گفته شده کارشناسی، واقع‌بینانه و راهگشاست، پس برای آنان که می‌خواهند گوش دهند و در جهت اعتلای این سرزمین به کار گیرند، این نظرات حاصل بالغ بر ۳۰۰ سال تجربه کاری و دانش تجربی است، امید آنکه کم بها گرفته نشود!

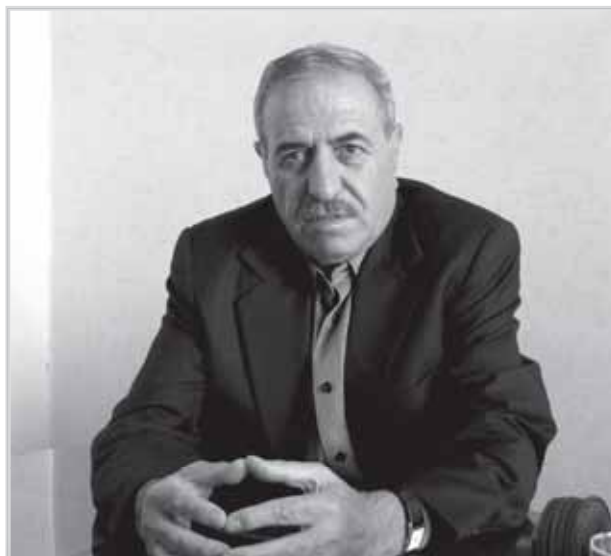

پیشنهادات سازنده یکی از پیشکسوتان

موفق ساخت تجهیزات

و ماشین‌های صنعت مرغداری به

رئیس جمهور منتخب

علاوه بر مجموعه مدیران و مسئولان تشکل‌های بخش خصوصی، اشخاص و افرادی هستند که تجسم تلاش و فقه‌ناپذیر، تحول‌ساز و صداقت و درستکاری در صنعت مرغداری به معنی اخص آن به شمار می‌روند.

مجتبی خراسانی یکی از پیشکسوتان ساخت ماشین‌ها و تجهیزات صنعت مرغداری است، کوشنده‌ای خستگی‌ناپذیر به مصداق آن دسته از صنعتگرانی که همواره در کنار مرغداران با صداقت و درستکاری سعی داشته‌است در ساخته‌های خود تحول ایجاد کند و خوشبختانه و به اذعان بسیاری مرغداران صاحب‌نام، موفق نیز بوده‌است. مجتبی خراسانی با تواضع و فروتنی طی سی و اندی سال بعد از انقلاب، آموخته‌ها و تجارب فنی کم‌نظیری را تا مرحله اتوماسیون و ساخت انبوه تجهیزات مطابق با نرم‌های بین‌المللی گام به گام پیوند زده و اینک افتخاری برای صنعت مرغداری کشور به شمار می‌رود. وی هرگز به کمک‌های دولتی متکی نبوده‌است، بلکه به نوعی و در بسیاری موارد به ویژه آن هنگام که موضوع صرفه‌جویی سوخت دستگاه‌های گرم‌کننده واحدها (هیترها) برای دولت حیاتی بود، به دولت کمک هم کرده‌است. آنچه می‌خوانید گفتگویی اختصاصی با مجتبی خراسانی مالک و مدیر شرکت تولید صنعتی طلوع فردیس است که به همراه مدیران تشکل‌ها دیدگاه‌های خود را آشکار و دست‌بندی شده در اختیار خبرنگار مجله دامپروان قرار می‌دهد. وی در ارتباط با سوال مجله دامپروان مبنی بر انتظارات مرغداران از رئیس جمهور منتخب می‌گوید:

طیور ایجاد نماییم. آموزش هزینه نیست، سرمایه‌گذاری برای آینده‌است. آموزش موجب کاهش تلفات منابع توسط نیروی فعال می‌گردد. شغل ایجاد کردن مهم است ولی مهم‌تر از آن، ایجاد اشتغال با بهره‌وری بالاتر است. بهره‌وری بالا به معنای افزایش راندمان سرمایه، کاهش هزینه‌های تولید، کاهش قیمت تمام‌شده، افزایش رقابت‌پذیری، ورود به بازارهای رقابتی و کسب سهم بیشتری از بازار می‌گردد و این امر نیز به نوبه خود موجب ایجاد ظرفیت‌های جدید برای تولید بیشتر و اشتغال‌زایی افزون‌تر می‌شود. در حال حاضر به دلیل بالا بودن قیمت

کنیم. این به معنای رقابت‌پذیری در صنعت پرورش طیور است. به این معنا که کارهایی انجام دهیم تا بتوانیم قیمت تمام‌شده پایین‌تری برای محصولات خود ایجاد کنیم. برای دست یافتن به این مقصود مواردی هست که آنها را در زیر می‌شماریم:

– آموزش نیروی انسانی، سرمایه‌ای پایدار
وی در ادامه می‌گوید: مهمترین گام برای افزایش بهره‌وری و بهبود تولید در تمامی زمینه‌ها آموزش است زیرا آموزش نیروی انسانی در سطح کلان، این اجازه را به ما می‌دهد تا بتوانیم ادبیات یکسانی میان تامین‌کنندگان تجهیزات و ملزومات و پرورش‌دهندگان

همانگونه که از دیرباز مشخص بوده و همگان اعتراف دارند. ایران به دلیل برخوردار از زمین‌های مستعد بسیار، دارای مزیت بالایی در زمینه‌های کشاورزی است به طوری که می‌توان گفت بخش کشاورزی در اولویت اول قرار دارد. با متمایز کردن صنعت پرورش طیور، با توجه به تجربه چندین ساله اینجانب که از ابتدا در صنعت مرغداری فعال و به نام بوده‌ام، می‌توان گفت اگرچه چندین سال پیش فعالیت‌ها به سادگی انجام می‌شد ولی امروزه نیازمند ابزارهایی هستیم تا بتوانیم نه تنها واردات را قطع کنیم، بلکه تولیدات خود را به بازارهای خارجی عرضه

نهاده‌های خوراکی طیور (۷۰ درصد هزینه تولید طیور)، بالا بودن قیمت مواد اولیه ساخت تجهیزات پرورش طیور و گاهی نبود اجناس با کیفیت، قیمت تمام شده پرورش طیور بالا رفته است که جای کمی تامل و بسیاری فعالیت دارد.

- کمک دولت برای بستر سازی بازارهای خارجی و داخلی

مجتبی خراسانی پیشکسوت ساخت تجهیزات مرغداری به خبرنگار دامپروان می‌گوید: علاوه بر آنکه خود سازندگان در عرصه دست‌یابی به بازار تلاش می‌کنند دولت نیز باید در چارچوب مناسباتی که با کشورهای همسایه یا آفریقایی دارد بسترهای لازم برای دست‌یابی سازندگان به بازارهای خارجی را فراهم سازد زیرا کمک به بازار یابی برای تولیدکنندگان از تنش‌های آنها کم کرده و بر افزایش تمایل سرمایه‌گذاری در هر صنعتی تاثیر مثبت می‌گذارد. وی می‌افزاید: بدون برنامه‌ریزی نمی‌توان هدفی را تامین کرد. پس ابتدا باید هدف را به روشنی تعریف و سپس برنامه دستیابی به آن را طراحی نمود. تصمیم‌گیری برای نحوه برنامه‌ریزی، به دقت، صحت و کامل بودن اطلاعات بستگی دارد. جمع‌آوری اطلاعات صحیح، دقیق و کامل از مهمترین نکات قابل توجه است. در این برنامه‌ریزی تدوین دستورالعمل‌های کارشناسی شده قابل اجرا از اهمیت ویژه‌ای برخوردار است. مثلاً

چند سال طرح بهینه سازی مصرف سوخت با پرداخت وام به مرغداران توسط وزارت کشاورزی از طریق اعطای اعتبار بانکی به اتحادیه مرغداران گواشی کشور اجرا شد، اما به دلیل نبود دستورالعمل قابل اجرایی از طرف سطوح بالای برنامه‌ریزی کننده، پرداخت و مصرف وام مورد اشاره با دخالت سلیقه‌های شخصی مواجه گردید. به طوری که شاهد بودیم بخش زیادی از اعتبار مورد اشاره جهت تحقق هدف برنامه‌ریزی شده مصرف نشد.

- استفاده از شاخص‌های کنترلی درست

وی گفت: اگر از ابتدا شاخص‌های درستی تعریف کنیم، می‌توانیم وضعیت پیشرفت کارها را به درستی و با اطمینان پی بگیریم. از این طریق کنترل و نظارت بر امور را در دست خواهیم داشت و هیچگاه دچار سردرگمی در تحلیل اطلاعات نخواهیم شد.

- دانش، اطلاعات، تجربه

مجتبی خراسانی افزود: دانش نوشته شده‌ای که در عمل به کار گرفته نشود و دانشی که آموخته شود ولی برای پردازش داده‌ها و تبدیل به اطلاعات به کار نیاید، سودمند نخواهد بود. اطلاعاتی که بایگانی و طبقه‌بندی نشده و موجب کسب تجربه نگردد بی‌فایده است. پس باید داده‌های جمع‌آوری شده از صنعت مرغداری را به طور خودآگاه و برنامه‌ریزی شده با دانش امروز پردازش کرده و به اطلاعات تبدیل کنیم تا به وسیله تحلیل

آنها بتوانیم بر تجربه خویش بیافزاییم، هر روز بهتر از دیروز شویم و خطاهای گذشته را تکرار نکنیم. گردش صحیح اطلاعات و حفظ تداوم در تعامل بین مرغدار و مسئولین از موارد حیاتی برای رشد نمودار بهره‌وری هر صنعتی در سطح کشور است.

مجتبی خراسانی پیشکسوت ساخت تجهیزات و ماشین‌های صنعت مرغداری با بیان مطالب فوق، در انتها به جمع‌بندی و ارائه پیشنهاد به رئیس جمهور منتخب مردم پرداخت و گفت: از رئیس جمهور محترم همچون همیشه درخواست دارم تا با تعهد و تخصص گامی به سمت افزایش بهره‌وری در تمام صنایع بردارند تا همگان از موهبت مدیریت اجرایی صحیح در جامعه برخوردار شویم. توجه اکید بنده بر اصلاح «سیستم آموزشی دانش محور و مهارت‌گرای» و توجه به «آموزش نیروی فعال در هر صنعت متناسب با آن صنعت» است. جمع‌آوری داده‌های موجود و پردازش آنها، به جهت دستیابی به اطلاعات دقیق، صحیح و کامل و در نتیجه ایجاد فضایی مناسب برای هدف‌گذاری درست و برنامه‌ریزی قابل اجراست و پس از آن، ایجاد زیرساخت‌های نظارتی و کنترلی مناسب جهت تحقق تمامی هدف‌هایی که برای آنها هزینه کرده‌ایم. امید است همگان زیر سایه حجت خداوند عاقبت به خیر گردند!

تهیه گزارش و مصاحبه: عبدالحسین باخدا





بهرغم افزون بر ۴ میلیارد تومان سرمایه‌گذاری

مجتمع پرورش گاو شیری بیچاره در آستانه نابودی کامل قرار گرفت

گزارشی تکان دهنده که آشکار می‌سازد چگونه سرمایه‌های ملی در بخش خصوصی به خاطر برنامه‌های حساب نشده

از بین می‌روند

معدن و تجارت و شرکت پشتیبانی امور دام کشور بوده است که پاسخگوی نیاز واقعی آنان نبوده و با توزیع ناعادلانه این اقلام موجبات نارضایتی بسیاری از دامداران رافراهم آورده است. در واقع این صنعت بزرگ و پر اهمیت کشور همواره از مشکلات خاصی رنج برده است که یا از نداشتن برنامه‌ای راهبردی برای تقویت بنیان‌ها و زیرساخت‌های دامپروری ناشی می‌شود و یا از سوء مدیریت‌ها و برخوردهای سلیقه‌ای و مقطعی برای حل مشکلات اساسی!

با این اوصاف است که طی چند سال اخیر نظاره‌گر تعطیل و نیمه تعطیل شدن واحدهای دامداری کوچک و بزرگ شده‌ایم و با ادامه این روند نابودی صنعت دامپروری خیلی دور از ذهن نیست.

یکی از این قبیل برخوردها احداث مجتمع‌های گاوداری در برخی از مناطق کشور است که عمدتاً به رغم سرمایه‌گذاری‌های قابل توجه طی گذشت کمتر از ۳ تا ۴ سال از شروع بهره‌برداری به دلیل مسایل عدیده ناشی از سوء مدیریت متولیان امر یا به طور کامل

لبنی نقش بسیار پررنگ و غیر قابل چشم‌پوشی در تغذیه انسان به ویژه کودکان و حفظ سلامت جامعه ایفا می‌کنند، در کشور ما گویا این جریان برعکس است، کار فرهنگی و فرهنگ‌سازی مصرف لبنیات عمدتاً توسط چند کارخانه بخش خصوصی یا نیمه دولتی آن‌هم به صورت محدود طی تبلیغات تلویزیونی یا چند نشریه توصیه شده توسط دوستان که آن‌هم بیشتر در جهت تبلیغ یک برند مشخص یا یک محصول خاص می‌شود و در واقع نمی‌توان آن را کار فرهنگی به حساب آورد.

اگر همین تبلیغات را هم فرهنگ‌سازی فرض کنیم افزایش قیمت‌ها قدرت خرید درصد بالایی از افراد جامعه را به گونه‌ای کاهش داده که شاهد کاهش مصرف سرانه هستیم.

در زمینه تقویت زیرساخت‌ها و حمایت از دامپروران و رشد و توسعه صنعت دامپروری نیز دقیقاً جریان برعکسی حکم فرماست. طی سال‌های اخیر بیشترین حمایت و کمک به دامداران، توزیع حجم محدود نهاده‌هایی مانند سویا، جو و ذرت توسط وزارت صنعت،

بر اساس آمار، سرانه مصرف شیر در کشورهای پیشرفته ۳۵۰ تا ۴۰۰ لیتر و در سایر کشورهای جهان ۱۵۰ لیتر به ازاء هر نفر در سال است.

در ایران، این رقم در سال ۱۳۹۰ برای هر نفر ۱۰۰ لیتر و در سال ۹۱ به ۶۰ لیتر کاهش یافت. بدیهی است گرانی قیمت شیر و محصولات لبنی عامل اصلی پایین آمدن مصرف سرانه شیر در کشور محسوب می‌شود، اما در حالی که تلاش برای افزایش سرانه مصرف شیر و لبنیات در کشورهای در حال توسعه به عنوان یکی از شاخص‌های توسعه یافتگی از جمله برنامه‌های جدی است که نخست با تقویت زیرساخت‌های دامپروری و حمایت از دامپروران و سپس با مجموعه‌ای از کارهای فرهنگی در میان افراد جامعه توسط دولت‌های کشورهای در حال رشد و توسعه انجام می‌گیرد، زیرا هم دامپروری، البته از نوع صنعتی به عنوان تامین کننده مواد اولیه و گرداننده چرخ کارخانجات صنایع لبنی یک فعالیت اقتصادی مهم برای هر کشوری محسوب می‌شود و هم شیر و فرآورده‌های



دیوار آغل‌ها به اندازه‌ای بلند است که کارگران نمی‌توانند داخل آن علوفه بریزند

قسمت‌های مختلف این مجتمع گاوداری با محسن فرمانی مدیرعامل سابق مجتمع پرورش گاو شیری بیجار به گفت و گو نشستیم.

گفتنی است کلنگ احداث مجتمع پرورش گاو شیری بیجار در سال ۸۶ زده شد و در سال ۸۹ توسط وزیر جهاد کشاورزی افتتاح گردید. این مجتمع دارای ۲۳ واحد گاوداری با ظرفیت هر واحد ۳۰ رأس بوده که پس از افتتاح با ۴ واحد فعال و تولید روزانه ۸۰۰ تا ۱۰۰۰ کیلوگرم شیر آغاز به کار کرد.

در صورت تکمیل و راه‌اندازی کامل واحدها، تولید روزانه بالغ بر ۵ تن برای این مجتمع پیش‌بینی شده بود. از همان ابتدا محسن فرمانی که خود یکی از گاوداران مجتمع بود به عنوان مدیرعامل انتخاب و شروع به کار کرد. طی مدت کوتاهی و با بروز مشکلات ناشی از غیر کارشناسی بودن بخش‌های مختلف و از آنجا که تعداد این مشکلات به بیش از ۱۰ مورد اساسی و بسیار هزینه‌بر می‌رسید، واحدها یک‌ایک و گذار و به تدریج به دلیل عدم صرفه اقتصادی عملیاتی پس از دیگری تعطیل شدند.

از محسن فرمانی مدیرعامل مجتمع پرورش گاو شیری می‌پرسیم انگیزه‌های احداث این مجتمع چه بودند، می‌گوید: این مجتمع با سرمایه‌گذاری بانک زمین توسط جهاد کشاورزی استان کردستان برنامه‌ریزی و احداث گردید و هدف از این پروژه استفاده از

در ساخت واحداث این مجتمع که از سال ۸۵ تا ۸۹ با صرف هزینه‌ای نزدیک به ۴ میلیارد تومان به درازا کشید و قرار بود روزانه ۵ تن شیر خام تولید کند، اعمال نکرده باشد؟!

صدور بیش از ۲ هزار تن محصولات دامی به ارزش ۱۲۹ میلیارد و ۱۰۳ میلیون ریال کاری مهم و قابل تقدیر است ولی مگر ۴۰ میلیارد ریال سرمایه‌گذاری در ساخت با قیمت‌های ۴ الی ۵ سال پیش و در نظر گرفتن نرخ تورم، بیکاری تعدادی کارشناس و کارگر و احتساب ارزش دام‌های این مجتمع اهمیت ندارد که سازمان جهاد کشاورزی اقدام به اصلاح ایرادهای غیر کارشناسی و نجات این مجتمع از نابودی کامل نمی‌کند؟!

برای جمع‌آوری اطلاعات بیشتر به بیجار رفتیم و پس از بازدید و تهیه عکس از

تعطیل شده‌اند و یا با یکی دو واحد نیمه فعال که با حجم سرمایه‌گذاری انجام شده دیگر توجه اقتصادی ندارند با مشکلات دست و پنجه نرم می‌کنند.

مجتمع تعاونی گاوداری بیجار یکی از این واحدهاست که وقتی مجموعه مشکلات فنی و نقایص آن، از محل احداث مجتمع گرفته تا غیر استاندارد بودن ساخت و ساز در تمامی بخش‌ها را از زبان مدیرعامل سابق این مجتمع شنیدیم، مطمئن شدیم تاسیس و ساخت این مجتمع به احتمال زیاد با هدف انجام فعالیت دامپروری در یک منطقه تقریباً محروم به منظور کمک به اقتصاد منطقه و جذب فارغ التحصیلان و نیروهای بیکار این منطقه و مزیت‌های بی‌شمار دیگری که می‌توانست داشته باشد، نبوده است و اگر هم هدف اولیه این بوده قطعاً فراموش شده است. زیرا مگر ممکن است سازمان جهاد کشاورزی استان کردستان به عنوان متولی و بانی احداث این مجتمع که معاون بهبود تولیدات دامی آن در فروردین ماه سال گذشته طی گفت و گویی با خبرنگار ایانا از صادرات ۲ هزار و ۳۴۵ تن محصولات دامی از این استان خبر داده بود و یا مدیر جهاد کشاورزی شهرستان قروه با فاصله اندکی از این مجتمع، در اردیبهشت ماه ۹۱ اعلام کرده بود: «شهرستان قروه، بزرگترین تولیدکننده محصولات کشاورزی و دامی در کردستان است» هیچ‌گونه نظارت کارشناسی



انبار علوفه با ظرفیت لازم برای یک گاوداری ۳۰ رأسی همخوانی ندارد و به علت ورودی باریک مجبور به تخریب دیوارها برای عبور کامیون و تخلیه علوفه شده‌اند!



اتاق بسیار کوچک زایمان و نگهداری گوساله‌ها

***باتوجه به اینکه فاصله زیادی از شهر دارید برای نگهداری علوفه و حمل و نقل آن چه مشکلاتی وجود دارد؟**

از آنجایی که مجتمع در مکانی سرد احداث شده و مسیر جاده به سمت مجتمع نیز خاکی است، در زمستان امکان حمل و نقل و تخلیه علوفه وجود ندارد. بنابراین انبار این مجتمع باید خیلی بزرگ ساخته می‌شد اما برای هر واحد ۳۰ رأسی یک انبار کوچک ساخته‌اند که علوفه مورد نیاز چند هفته هر واحد را تامین می‌کند از طرف دیگر ورودی انبار آنقدر کوچک ساخته شده بود که برای تخلیه علوفه مجبور به تخریب دیواره‌های ورودی شدیم و این امر زمینه عدم امنیت گاو داری را ایجاد کرده است. علاوه بر این، مسیر ورود ماشین به محوطه بسیار ناهموار است که در صورت تسطیح کردن محوطه هم، به دلیل غیر استاندارد بودن مصالح دیوارها امکان تخریب دیوار وجود دارد.

*** آیا در اتاق‌های شیردوشی استانداردهای بهداشتی رعایت شده است؟**

ابتدا باید از برق رسانی این مجتمع اطلاعاتی در اختیار شما بگذارم که هنگام شیردوشی واحدها را با مشکلاتی مواجه می‌کند زیرا برق این مجتمع تک فاز است و در هنگام شیردوشی باید تمام برق‌های مجتمع قطع شود که بتوان از دستگاه‌های شیردوشی استفاده نمود. چاله‌های شیردوشی بسیار کوتاه است که فرد شیردوش باید هنگام شیردوشی خم شده و دستگاه را بر روی پستان گاو نصب کند. به این دلیل احتمال ضربه و لگد خوردن فرد وجود دارد که هم بسیار خطرناک است و هم اطمینان و آرامش گاو را بر هم می‌زند و از آنجایی که گاو در محیطی آرام و دلنشین از شیردهی بیشتری برخوردار است این خود عاملی در جهت کاهش تولید شیر واحدها است. دستگاه‌های شیردوشی نیز غیر استاندارد است و منجر به آسیب زدن به پستان گاو‌ها می‌گردد. بنابراین مسلم است که اتاقک شیردوشی کاملاً غیر استاندارد است.

*** به نظر شما سازه‌های بنای طبق استانداردهای مورد نیاز ساخته شده است؟**

به نظر می‌رسد این مجتمع به صورت غیر کارشناسی طراحی و ساخته شده است. این

سازمان جهاد کشاورزی کردستان به عنوان مجری پروژه و متولی سرمایه‌های دامی و تولید شیر و گوشت کشور می‌بایست از سرمایه‌گذاری قابل توجهی که در این مجتمع صورت گرفته است حمایت کند و با رفع نواقص این واحدها زمینه فعال شدن دوباره مجتمع را فراهم نماید

موضوع به روشنی قابل مشاهده است زیرا سوله‌ها دارای سقفی کوتاه هستند و از طرف دیگر به دلیل آفتابگیر نبودن و نداشتن تهویه نیاز است پنجره‌ها را باز کرد که در این صورت احتمال ورود گرگ به سوله گاو‌ها وجود دارد، دیوار آغل واحدها بسیار بلند است و کارگران نمی‌توانند علوفه را به داخل آغل بریزند به همین دلیل مجبورند به داخل آغل بروند که این کار هم بسیار خطرناک و هم سخت و زمان‌بر است. سایه بان روی آغل خیلی بد ساخته شده است به طوری که با بارش برف و باران آغل پر از آب می‌شوند.

پتانسیل‌های شهرستان بیجار و اشتغال‌زایی فارغ التحصیلان رشته کشاورزی بود.

*** این مجتمع چه مشکلاتی دارد که منجر به تعطیلی آن شده است؟**

اندک مدتی پس از شروع به کار کردن این مجتمع، جهاد کشاورزی به عنوان مجری پروژه و بانک زمین به عنوان سرمایه‌گذار، تصمیم به واگذاری این مجتمع گرفتند از این رو ۱۷ واحد از این مجتمع تا اواسط سال ۹۱ واگذار گردید.

پس از واگذاری از آنجایی که این مجتمع به صورت غیر کارشناسی ساخته شده است با مشکلات عدیده‌ای مواجه شد، این مجتمع در فاصله ۵ کیلومتری از شهرستان بیجار ساخته شده که دسترسی نزدیک و مستقیم به آب ندارد بلکه آب لوله‌کشی وارد یک منبع آب و از آنجایی واحدها تقسیم می‌شود.

باتوجه به اینکه این مجتمع از نظر مکانی در منطقه‌ای سرد احداث شده است، بارش‌های سنگین برف منجر به قطع آب لوله‌ها می‌گردد و از طرف دیگر به دلیل فاصله زیاد با منبع آب چندین بار پمپ‌های آب ارسالی دزدیده شده که این عامل باعث بحران در مجتمع می‌شد زیرا هر گاو روزانه چندین لیتر آب می‌نوشد و از طرف دیگر آب زیادی برای شستشوی محل شیردوشی و سایر مکان‌های نگهداری گاو نیاز است.

شیر و گوشت کشور است می‌بایست از سرمایه‌گذاری قابل توجهی که در این مجتمع صورت گرفته است حمایت کند و بارفع نواقص این واحدها زمینه فعال شدن دوباره مجتمع را فراهم نماید. کشور ما در شرایط خاصی از نظر اقتصادی قرار دارد که مسئولین باید زمینه‌های خودکفایی اقتصادی و حمایت از تولیدات داخلی را سرلوحه کار خویش قرار دهند خصوصاً در بخش دامپروری که با مصرف سرانه لبنیات و گوشت سر و کار دارد. با توجه به گزارش تهیه شده مسئولان جهاد کشاورزی استان کردستان باید زمینه راه‌اندازی دوباره این مجتمع را با تامین شرایط مساعد نگهداری دام برای مالکان فراهم کنند و در ادامه، با تامین دستگاه جمع‌آوری شیر و احداث کارخانه تولید لبنیات علاوه بر اشتغال‌زایی به رشد دامپروری در منطقه بیچار کمک کنند. این گزارش می‌تواند مسئولان جهاد کشاورزی را آگاه کند که در صورت اجرای طرح‌های غیر کارشناسی و بدون توجه به بحث آمایش سرزمین علاوه بر اینکه سرمایه کشور به هدر می‌رود انگیزه تولیدکنندگان برای توسعه و گسترش محصولات تولیدیشان نیز کاهش می‌یابد و در نتیجه کشور به واردکننده‌ای بزرگ تبدیل می‌شود.

تهیه گزارش: حامد شایگان



اتاقک شیردوشی با چاله بسیار کم عمق. برق تک فاز و دستگاه‌ها و سیستم‌های شیردوشی غیر اصولی مجموعه‌ای کاملاً غیر استاندارد است

*** با توجه به غیر استاندارد ساخته شدن این مجتمع چرا اینقدر هزینه تمام شده آن بالا است؟**

این مجتمع از سال ۸۵ به صورت مشارکتی آغاز به ساخت کرد و در سال ۸۹ افتتاح شد. لذا هزینه‌ها را کد ماند و سرمایه در مدت ساخت به قیمت نهایی ملک اضافه شده است.

*** مالکان جدید واحدها برای راه‌اندازی دوباره گاوداری چه برنامه‌ای دارند؟**

مالکان واحدها با شرایط موجود و سازه ناقص مجتمع فعال کردن گاوداری را اشتباه می‌دانند. حدود ۳۲ نفر از کارکنان این مجتمع الان بیکار هستند.

*** چه پیشنهادی به مسئولین در جهت محقق شدن اهداف مجریان پروژه دارید؟**

از آنجایی که جهاد کشاورزی مجری این پروژه و متولی سرمایه‌های دامی و تولید

*** آیا اتاق مخصوص زایمان و نگهداری گوساله در هر واحد وجود دارد؟**

بله، اما اتاق زایمان و نگهداری گوساله بسیار کوچک و تنگ است و حتی امکان آسیب به گاوها نیز وجود دارد زیرا در صورت پریدن یک گاو به دلیل سقف کوتاه احتمال ضربه به سر گاو زیاد است از طرف دیگر اتاق نگهداری گوساله فاقد نور کافی و تهویه است.

*** آیا به نظر شما مجتمع بودن واحدهای گاوداری به این شکل مناسب است؟**

خیر، زیرا فاصله بین واحدها بسیار کم است و احتمال انتقال بیماری از یک واحد به واحد دیگر وجود دارد که هزینه درمانی واحدها را افزایش داده است، ساختن واحدهای ۳۰ رأسی اصلاً به صرفه نیست، به جای ساختن یک مجتمع به این شکل یک واحد ۵۰۰ رأسی بسیار به صرفه‌تر و استانداردتر خواهد بود.

*** چه میزان هزینه صرف ساخت این مجتمع شده و آیا توجیه اقتصادی دارد؟**

حدود ۴ میلیارد تومان برای ساخت مجموعه هزینه شده است و از آنجایی که این منطقه نه دستگاه جمع‌آوری شیر و نه شیر سردکن دارد نمی‌تواند یک گاوداری بزرگ را حمایت کند و مالکان به دلیل فروش فله‌ای شیر همواره متضرر می‌شدند و از طرف دیگر علوفه و کنسنتانتره مورد نیاز دام از شهرهای دیگری همچون دزفول تامین می‌شد که هزینه نگهداری دام را بالا می‌برد.



سقف سوله‌ها کوتاه است

فروش مرغداری تخمگذار ۵۰ هزار قطعه‌ای

- در حال تولید
- ۳ هکتار با باغ مرکبات
- سندشش دانگ
- مجهز به برق، آب و چاه عمیق

گلستان - کیلومتر ۴۰ بندرگز به گرگان

۰۹۱۱۱۷۱۷۱۷۹

۰۹۱۱۱۷۱۱۳۰۷

فرم اشتراک دامپروان

دامپروان

مجله تخصصی مرغداران و دامپروان ایران

نام: نام خانوادگی: تاریخ تولد:

شغل:

نشانی: کدپستی ۱۰ رقمی:

تلفن: کد شهرستان: اشتراک از شماره: تا شماره:

پست الکترونیکی:



هزینه اشتراک یک ساله مجله دامپروان به انضمام بسته‌بندی و پست: ۸۵۰/۰۰۰ ریال

نحوه اشتراک:

۱- فرم فوق را به طور خوانا و کامل پر نمایید.

۲- مبلغ اشتراک را (۸۵۰/۰۰۰ ریال) به حساب شماره ۰۱۰۰۷۹۸۳۷۲۰۰۶ سپهر بانک صادرات به نام آقای منصور انصاری واریز نمایید.

۳- فیش بانکی واریزی را همراه با فرم پر شده به شماره فاکس: ۶۶۹۱۳۱۶۳ (۰۲۱) و یا به نشانی: تهران - میدان توحید، خیابان توحید، خیابان نادر، پلاک ۳۷ (ساختمان دامپروان) ارسال نمایید. (لطفا در صورت ارسال فاکس، نام و شماره تلفن مستقیم خود را به صورت خوانا بر روی فیش واریزی درج نمایید)

« برای کسب اطلاعات بیشتر با تلفن های: ۴-۶۶۹۴۶۲۵۰ (۰۲۱) تماس بگیرید »

پیشگام



پرس پلت

PELLET MILL

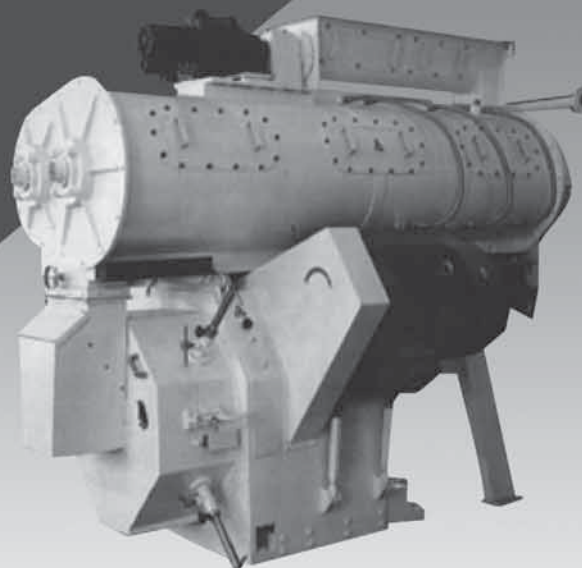
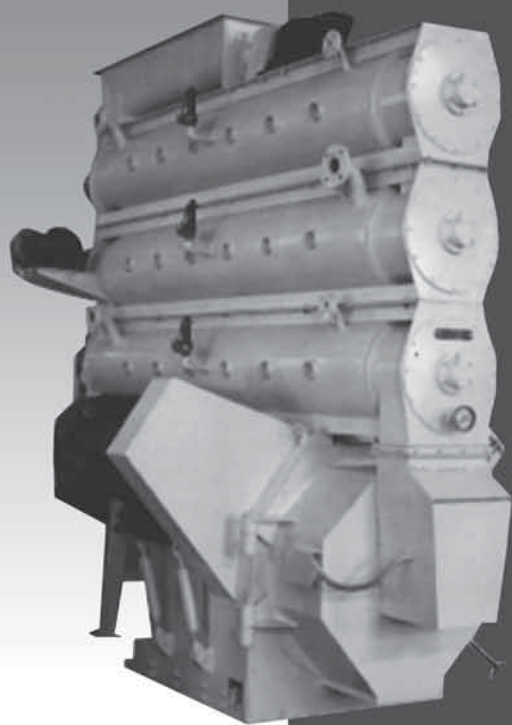

۶۰ تا ۱۵۰ کیلو وات
سفارش پیشگام - امتیاز و تکنولوژی آلمان
ساخت shende
خدمات سرویس پیشگام

WWW.PISHGAM INDUSTRIAL.COM

شرکت صنعتی پیشگام (سهامی خاص)

دفتر مرکزی: تهران، خیابان آزادی، خیابان خوش شمالی، بعد از تقاطع نیایش، پلاک ۵۱، تلفن: ۶۶۴۳۳۵۲۸، ۶۶۴۳۴۱۱۰ - شماره: ۶۶۹۲۴۷۷۹

گفتگوی صمیمانه نشريات تخصصی بخش کشاورزی و صنایع غذایی با رئیس

کمیسیون کشاورزی مجلس



اطلاع رسانی و توسعه تفکر و اندیشه و دانش تجربی رشته‌های مختلف کشاورزی به شمار نیاورده است و به نوعی با برجسته کردن نقش صدا و سیما و سمت‌دهی منابع مالی مطرح در تبصره‌ها به سوی این نهاد قدرتمند عملاً نقش آموزشی، ترویجی مجلات را نادیده گرفته است انتقاد کرد و مطرح ساخت لازم است در آئین نامه‌های اجرایی «قانون افزایش بهره‌وری» جایگاه و نقش تاریخی این نشريات ملحوظ شود. مهندس عباس رجایی ضمن دفاع از مفاد

مجلس به ویژه در کمیسیون کشاورزی منابع طبیعی و آب تهیه و تدوین و با مساعی بسیار مصوب گردیده به عنوان مانیفست کشاورزی کشور یاد کرد و به انتقادات نشريات تخصصی همچنین چرایی جاری و ساری نشدن مفاد این قوانین در شاکله قوه مجریه پاسخ داد، منصور انصاری مدیر و دبیر هیات تحریریه مجله دامپروان حاضر در این نشست نسبت به مفاد ماده ۱۸ قانون افزایش بهره‌وری و تبصره‌های آن که به طور کلی نشريات تخصصی بخش کشاورزی را به عنوان یکی از ستون‌های اصلی

در آستانه تشکیل دولت یازدهم و با هماهنگی انجمن نشريات تخصصی کشاورزی و صنایع غذایی، تعدادی از مجلات فعال در نشستی سه ساعته مسائل و مشکلات بخش کشاورزی و راه کارهای عملی مرتبط را با مهندس عباس رجایی رئیس کمیسیون کشاورزی مجلس شورای اسلامی در میان نهادند. در این نشست همچنین مفاد دو قانون موسوم به «افزایش بهره‌وری بخش کشاورزی و منابع طبیعی» و «نظام جامع دامپروری کشور» به ویژه بندهایی از آن مورد بحث و مذاقه قرار گرفت و بر عدم تدوین آئین نامه‌های اجرایی این قوانین، بی توجهی نهاد اجرایی کشور به آنها و ناتوانی شکل‌های کشاورزی برای قبول مسئولیت‌های محوله طبق این دو قانون تأکید شد.

مهندس عباس رجایی از این دو قانون که طی حضور ایشان در ۱۰ سال گذشته در

مهندس عباس رجایی ضمن دفاع از مفاد قانون و جامعیت آن اشاره کرد با استناد به بند ج ماده ۲۲ قانون افزایش بهره‌وری و با کمک کمیسیون کشاورزی می‌توان دستگاه‌های اجرایی را متوجه کرد که در حوزه ترویج مباحث و مفاهیم نظری و دانش جدید و گسترش روش‌های نوین تولید به مجلات کشاورزی پر سابقه اتکا کنند و بخشی از توسعه و آموزش نیروی انسانی بخش را توسط این مجلات انجام دهند

قانون و جامعیت آن اشاره کرد با استناد به بند ج ماده ۲۲ قانون افزایش بهره‌وری و با کمک کمیسیون کشاورزی می‌توان دستگاه‌های اجرایی را متوجه کرد که در حوزه ترویج مباحث و مفاهیم نظری و دانش جدید و گسترش روش‌های نوین تولید به مجلات کشاورزی پر سابقه اتکا کنند و بخشی از توسعه و آموزش نیروی انسانی بخش را توسط این مجلات انجام دهند.

در این نشست همچنین موضوع امکان تامین غذای جمعیتی بالغ بر یک میلیارد و نیم میلیون نفر در داخل کشور که از جانب رئیس کمیسیون کشاورزی مطرح شده بود مورد بحث و مجادله قرار گرفت.

در ادامه این نشست مهندس ابوالقاسم گلباف، مدیر مجله دام، کشت، صنعت خاطر نشان ساخت با هیچکدام از روش‌های شناخته شده تولید و با توجه به منابع محدود آب و خاک امکان تحقق این آرمان در حال حاضر وجود ندارد، ممکن است در دهه‌های آینده با پیشرفت بشری این موضوع امکان پذیر گردد ولی در آن شرایط نیز سایر کشورها خود به این دانش دست یافته و موضوع تامین غذا برای اهالی کشورهای دیگر به کلی منتفی می‌شود.

مهندس عباس رجایی با اشاره به نمونه‌ای از تولید علوفه گلخانه‌ای در فضای جلسه که تازگی و سرسبزی آن خودنمایی می‌کرد گفت: در ۶۰۰ متر مربع با این شیوه تولید علوفه قادریم یک گاوداری ۱۰ هزار رأسی را تغذیه کنیم. در ادامه فریدون گل‌افرام مدیر مسئول مجله کشاورز از بی‌توجهی مسئولان و دست‌اندرکاران نسبت به مقالات و گزارش‌های متعددی که در مجلات درج می‌شود گلایه کرد و اظهار داشت که آنان مطالعه نمی‌کنند، ولی مهندس عباس رجایی در پاسخ با اشاره به جمعیت ۸ میلیون و پانصد هزار نفری بهره‌برداران کشاورزی در زیربخش‌های مختلف به تیراژ اندک مجلات تخصصی اشاره کرد و گفت؛ حضور این نشریات به

این دلیل نمی‌تواند معنی‌دار و تاثیرگذار باشد، وی همچنین یادآور شد که عدم استقبال از مجلات تخصصی و تیراژ پائین آنها به خاطر درک ناصحیح مجلات از مخاطب‌یابی است. در ادامه این بحث، مدیر مجله دامپروان یادآور شد که مجلات تخصصی کشاورزی و صنایع غذایی همان‌طور که از نام آنها پیداست نهادهای خبری و اطلاع‌رسانی به روز نیستند و ماهیانه توزیع می‌شوند و از سوی دیگر اطلاع‌رسانی در حوزه خبر‌پایداری چندانی ندارد. وی افزود: وظیفه مجلات تخصصی بخش، تولید فکر و اندیشه، تحلیل نحوه نگرش نسبت به تولید و همچنین ارائه فشرده بسیاری از تجارب جهانی در معرفی روش‌های نوین تولید برای افزایش بهره‌وری است که طی ۳۰ سال گذشته تاثیر شگرف و قابل‌اتکایی حتی بیش از آنچه که دولت در حوزه ترویج انجام داده است، داشته‌اند، فلذا قرار نیست که مجلات و وظیفه خبر‌گزاری‌ها، روزنامه‌ها یا صدا و سیما را ایفا کنند، آنچه این مجلات انجام داده و می‌دهند ارتقا سطح دانش تجربی و عملی بهره‌برداران است که آن هم نه به صورت مستقیم و میلیونی بلکه با منابع تاثیرگذار و کارشناسان مورد وثوق و مرجع کشاورزان در میان گذاشته می‌شود و چه بسا که از طریق این منابع میان مخاطبان میلیونی گسترش یافته و با اقبال عمومی روبرو شده است. این مدیر گفت: اخبار، پایداری کم‌دامنه‌ای دارند ولی تفکر و اندیشه علاوه بر پایداری، قدرت تکیه، تعمیم و گسترش دارد.

وی مصادیق متعددی از مفاهیم و

پدیده‌هایی نو در بخش کشاورزی و در میان نشریات موجود در زیربخش‌های مختلف را به عنوان شاهد در عرصه ترویج مفاهیم علمی و روش‌های تولید و سیاست‌های بازرگانی و اقتصاد بخش کشاورزی ذکر کرد که تأیید مهندس رجایی بر موضوع تاثیرگذاری این مجلات در تولید فکر و اندیشه به رغم شمارگان کم را در پی داشت.

مهندس عباس رجایی رئیس کمیسیون کشاورزی آب و منابع طبیعی مجلس شورای اسلامی با اشاره به توانمند کردن تشکل‌ها برای قبول مسئولیت‌های سنگین‌تر از جمله تنظیم بازار گفت: نگرش مجلس این است که این تشکل‌ها مسئولیت‌هایی غیر از امور جزئی صنفی و توزیع نهاده‌ها را بر عهده بگیرند ولی واقعیت این است که آنها این توانایی و آمادگی را ندارند. وی در ارتباط با این موضوع مصادیقی از مذاکره و پیشنهاد مسئولیت تنظیم بازار به چند اتحادیه را بر شمرد که آنان به دلایل مختلف از قبول این مسئولیت سرباز زده‌اند.

در ادامه این نشست، مهندس عباس رجایی موضوعات بسیاری در عرصه مدیریت کلان کشاورزی، سیاست‌ها و برنامه‌ها و همچنین علل عدم اجرای کامل قوانین مصوب در بخش کشاورزی را مورد مذاکره و تحلیل قرار داد و خاطر نشان ساخت برای تمامی مسائل و مشکلاتی که دامنگیر کشاورزی کشور است برنامه وجود دارد و می‌توان با توانایی‌های تخصصی موجود در جهت حل این مسائل در حوزه اجرا گام برداشت.

مدیر مجله دامپروان: وظیفه مجلات تخصصی بخش، تولید فکر و اندیشه، تحلیل نحوه نگرش نسبت به تولید و همچنین ارائه فشرده بسیاری از تجارب جهانی در معرفی روش‌های نوین برای افزایش بهره‌وری است که طی ۳۰ سال گذشته تاثیر شگرف و قابل‌اتکایی حتی بیش از آنچه که دولت در حوزه ترویج انجام داده است، داشته‌اند، فلذا قرار نیست که مجلات و وظیفه خبر‌گزاری‌ها، روزنامه‌ها یا صدا و سیما را ایفا کنند



یک سال بی سابقه برای نمایشگاه SPACE 2013

گذشته می شوند و همچنین محل قرارگیری دامها به گونه ای سازماندهی شده که بتوان عکس های بهتری از نژادهای مختلف گرفت و تغییراتی که به واسطه علم ژنتیک در دام های انتخاب شده اتفاق افتاده است، نشان داده شوند.

* باشگاه بین المللی VIP در خدمت شماست:

SPACE برای شما یک VIP فراهم کرده است تا بتوانید در این بخش با شرکای تجاری خود ملاقات کنید، برای بازدید از یک مزرعه ثبت نام کنید، درخواست مترجم نمایید، از لیست هیات های بین المللی که به نمایشگاه آمده اند مطلع شوید، ایمیل هایتان را چک کنید و...

امسال SPACE عوامل و نمایندگی های مجموعه خود را در

دنیا تقویت کرده است:

SPACE افزون بر ۴۳ نمایندگی در ۳۵ کشور مختلف و ۲۳ آژانس مسافرتی در ۱۷ کشور دنیا را سازماندهی کرده تا برای یاری رسانی به شما برای بازدید از نمایشگاه امسال اقدام کنند. در خبرنامه بعدی در خصوص غرفه گذارانی که می توانید در SPACE ۲۰۱۳ ملاقات کنید به شما اطلاع رسانی می کنیم.

لازم به ذکر است مجله دامپروان نیز همچون سال های گذشته با همکاری آژانس های معتبر هیاتی از میان دامداران، مرغداران، کشاورزان، دامپزشکان، دامپروان و کارشناسان مربوط به این نمایشگاه اعزام می کند، جهت ثبت نام به شماره تلفن های ۴ - ۶۶۹۴۶۲۵۰ تماس بگیرید.

به رغم آنکه ۳ ماه تا برپایی نمایشگاه SPACE 2013 - ۱۰ تا ۱۳ سپتامبر برابر با ۱۹ تا ۲۲ شهریورماه در شهرن فرانسه - باقی مانده است. همه چیز نشان از دستیابی به بالاترین میزان موفقیت نسبت به نمایشگاه های پیشین دارد تا جایی که به نظر می رسد بیست و هفتمین دوره کاملاً استثنایی باشد.

تاکنون بزرگترین فضای نمایشگاهی مختص SPACE 2012 بود ولی انتظار می رود امسال با حضور بیش از ۱۳۰۰ غرفه گذار که ۱۰ درصد آنها جدید هستند و افزون بر ۱۱۰ هزار بازدیدکننده طی ۴ روز از این نمایشگاه رکورد قبلی را پشت سر بگذارد. در سال ۲۰۱۲ بیش از ۱۱ هزار بازدیدکننده بین المللی از موسسات ۱۱۰ کشور جهان از این نمایشگاه دیدن کردند. بنابراین SPACE می رود که به عنوان رتبه دوم مهمترین نمایشگاه تخصصی جهان در زمینه تولیدات دامی جایگاه خود را تثبیت کند. انتظار می رود افزون بر ۱۱۰ هزار بازدیدکننده طی ۴ روز از این نمایشگاه بازدید کنند.

SPACE برای شما به عنوان یک بازدیدکننده بین المللی برنامه ویژه ای به منظور بازدید از مزارع دامپرواری و واحدهای کشت و صنعت تدارک دیده است.

در صورت تمایل می توانید با فرستادن ایمیل به آدرس International@space.fr یکی از این بازدیدها را رزرو کنید.

* یک نمایشگاه ژنتیکی مشهور در سراسر دنیا

شهرت بین المللی دامهایی که در SPACE ارائه می شوند سال به سال در حال گسترش است. امسال نیز افزون بر ۸۰۰ راس گاو، گوسفند و بز طی روزهای برگزاری نمایشگاه، به نمایش



بیستمین نمایشگاه ایران آگرو فود با درخشش چشمگیر برگزار شد

در این نمایشگاه، ۶۶۷ شرکت داخلی و ۹۷ شرکت خارجی از ۱۹ کشور دنیا حضور داشتند



به رغم اعمال تحریم‌های گسترده و بی سابقه کشورمان توسط اکثر کشورهای دنیا و تحمیل انواع فشارها و شرایط دشوار اقتصادی بر تولیدکنندگان به ویژه طی سال گذشته؛ از ۷ تا ۱۰ خردادماه شاهد برگزاری موفقیت‌آمیز بیستمین دوره نمایشگاه بین‌المللی صنایع کشاورزی، مواد غذایی، ماشین‌آلات و صنایع وابسته «ایران آگرو فود ۲۰۱۳» با حضور پرشور و فعال ۶۶۷ شرکت و واحد تولیدی داخلی و ۹۷ شرکت خارجی از ۱۹ کشور دنیا به صورت مستقیم یا نمایندگی‌های آنها بودیم.

نمایشگاه «ایران آگرو فود ۲۰۱۳» افزون بر ۵۵ هزار متر مربع فضای مفید نمایشگاهی را به خود اختصاص داده بود که در سه بخش تخصصی «ایران فود» شامل فرآورده‌ها و محصولات غذایی، صنایع تبدیلی و صنایع مرتبط با ۶۷/۵۶ درصد از زیربنای نمایشگاه، «ایران فود تک» شامل تجهیزات و تکنولوژی صنایع غذایی، بسته‌بندی و تجهیزات جانبی، ماشین‌آلات و صنایع مرتبط با ۳۴/۶۳ درصد از مساحت و بخش «ایران آگرو» شامل ماشین‌آلات و تجهیزات کشاورزی و آبیاری، نهاده‌ها، صنایع کشاورزی و صنایع مرتبط به میزان ۹/۰۵

درصد از فضای نمایشگاه، مورد مشارکت و بهره‌برداری بازدیدکنندگان و علاقه‌مندان قرار گرفت.

طی روزهای برگزاری نمایشگاه همچون سال‌های پیشین چندین سمینار و همایش تخصصی جانبی متنوع با مباحث موضوعی نمایشگاه توسط دست‌اندرکاران صنایع غذایی و کشاورزی کشورمان نیز برگزار شد که «همایش ملی صادرات ماشین‌آلات و محصولات صنایع غذایی» یکی از نشست‌های تخصصی شاخص در این میان بود.

برپایی نمایشگاهی با این ابعاد در شرایط کنونی که نه تنها در سطح ملی و لحاظ معیارهای بین‌المللی بزرگترین نمایشگاه تخصصی با کلاس «A» در کشور محسوب می‌شود بلکه در ابعاد بین‌المللی در منطقه نیز منحصر به فرد بوده است.

مهندس کاظم اکبرپور رئیس هیات مدیره و مدیرعامل شرکت سهامی نمایشگاه‌های بین‌المللی جمهوری اسلامی ایران در حاشیه مراسم افتتاحیه نمایشگاه در جمع خبرنگاران با اشاره به تعیین سطح و کلاس نمایشگاه‌های کشور تصریح کرد: در مجموعه شرکت

سهامی نمایشگاه‌های بین‌المللی ایران، ۵ کلاس نمایشگاهی براساس وسعت، سطح مشارکت‌کنندگان، رعایت استانداردهای نمایشگاهی، میزان مشارکت و حضور شرکت‌ها و بازدیدکنندگان خارجی وجود دارد که با توجه به این معیارها «ایران آگرو فود» در سطح یک و کلاس «A» نمایشگاهی کشور یعنی در بالاترین سطح نمایشگاه‌های داخلی که در دنیا مطرح هستند قرار گرفته است و با توجه به حضور چشمگیر تولیدکنندگان داخلی و خارجی طی سال‌های گذشته تاکنون در نمایشگاه «ایران آگرو فود» هر سال شاهد تداوم یک روند صعودی هستیم.

مهندس اکبرپور با تأکید بر حضور نزدیک به ۱۰۰ شرکت خارجی از ۱۹ کشور جهان در نمایشگاه امسال یادآور شد: با توجه به سطح هیات‌های تجاری که از کشورهای مختلف در این نمایشگاه حاضر می‌شوند، نمایشگاه به لحاظ استانداردهای بین‌المللی در سطح قابل قبولی قرار دارد. وی در این رابطه ابراز امیدواری کرد: با توجه به تمهیدات اندیشیده شده و مشوق‌هایی که برای این سطح از فعالیت اختصاص یافته و همچنین استقبال



خارجی و توسعه صادرات در این بخش است که در نهایت ارزآوری، ایجاد اشتغال، رونق اقتصادی و تقویت بنیانهای تولید و تولیدکنندگان محصولات کشاورزی و غذایی را به دنبال خواهد داشت ولی دستیابی به این مهم مشروط بر حمایت از تولید داخل، توجه به صادرات غیر نفتی، سمت گیری هر چه بیشتر سیاستهای کلان در جهت توسعه پایدار کشاورزی و اصلاح قوانین و بخشنامههای محدودکننده فعلی در زمینه مالیات، اعطای وام و عوارض صادراتی در جهت اعمال حمایتهای صادراتی است.

خبرنگار مجله دامپرووران گزارش می دهد، برای بسیاری از غرفه گذاران و تولیدکنندگان حاضر در «نمایشگاه» این سوال مطرح بود که آیا عدم حضور وزرای جهاد کشاورزی و صنعت، معدن و تجارت در نمایشگاه به منزله بی توجهی دولت به این موضوع و یا عدم حمایت از صادرات و تقویت تولید داخل در بخش صنایع غذایی است و همچنین آیا عباراتی مانند کشاورزی محور توسعه، توسعه پایدار کشاورزی، تقویت و توسعه صادرات غیر نفتی، اشتغالزایی و ظرفیت های عظیم و خالی کشاورزی و صنایع غذایی فقط شعار است و در عمل کشاورزی در اولویت های پسین دولت قرار دارد؟

حجت اله جابری انصاری

عنوان مهمترین رویداد سالانه صنایع غذایی و تولیدات کشاورزی کشور و در واقع بزرگترین عرصه و موقعیت تجاری شاخص برای معرفی و عرضه توانمندی های تولیدکنندگان داخلی در زمینه فرآوری تولیدات کشاورزی، ماشین آلات و صنایع وابسته به آن از یک سو و از سوی دیگر بهره مندی از جدیدترین فن آوری های روز دنیا و ماشین آلات و تجهیزات پیشرفته خارجی، تثبیت کرده است.

به گزارش خبرنگار مجله دامپرووران بازدید هیات های تجاری از «ایران آگرو فود ۲۰۱۳» چه از کشورهای اروپایی و چه از کشورهای در حال توسعه بیانگر این واقعیت است که صنایع غذایی و کشاورزی کشورمان دارای ظرفیت های خالی و پتانسیل در خور توجهی برای جذب سرمایه های

قابل توجه مشارکت کنندگان، امیداریم سطح نمایشگاه «ایران آگرو فود» باز هم ارتقا یابد.

مهندس عباس رجایی رئیس کمیسیون کشاورزی مجلس شورای اسلامی نیز پس از افتتاح این نمایشگاه طی گفت و گویی با خبرنگاران ضمن اشاره به رشد ۱۰ تا ۱۵ درصدی حجم نمایشگاه، تعداد مشارکت کنندگان و تخصصی تر شدن آن گفت: برگزاری نمایشگاه «ایران آگرو فود» می تواند در افق چشم انداز کشور ۲۰ میلیارد دلار صادرات محصولات غذایی و کشاورزی به همراه داشته باشد. وی افزود: این نمایشگاه نشان می دهد که در صنایع غذایی رشد خوبی داشته ایم و البته هنوز راه درازی پیش رو داریم. ایران آگرو فود ۲۰۱۳ نسبت به سال های گذشته از رشد کمی و کیفی مطلوبی برخوردار است و همین امر مبین این است که ما بهتر می توانیم از گروه های هدف در توسعه تجارت استفاده کنیم و گام های مثبتی در این زمینه برداشته شده است. این امر دست یافتنی است و چنین نمایشگاه هایی می تواند مشوق خوبی برای تولیدکنندگان داخل باشد.

به گزارش خبرنگار مجله دامپرووران، نمایشگاه «ایران آگرو فود» به همت شرکت پالارسامانه، مجری حرفه ای و توانمند؛ طی ۲۰ سال برگزاری موفق همراه با رشد و توسعه کمی و کیفی و حفظ شاخص ها و استانداردهای بین المللی جایگاه خود را به



فود پرس

پایگاه اطلاع رسانی صنعت غذا و کشاورزی ایران

فود پرس در یک سالگی پر مخاطب‌ترین سایت خبری صنعت غذا و کشاورزی کشور

سایت خبری فود پرس در اردیبهشت ۹۱ به طور رسمی فعالیت خود را آغاز کرد و به واسطه بهره‌مندی از تیم باتجربه و حرفه‌ای دبیران و خبرنگاران مطبوعاتی خود و به کارگیری روش‌های نوین اطلاع‌رسانی در عرصه اینترنت طی مدت کوتاهی جایگاه و رتبه در خور توجهی در دنیای مجازی رسانه‌های اینترنتی پیدا کرد.

فود پرس به مدیرمسئولی و سردبیری مانی جمشیدی با پیشینه خبرنگاری در عرصه مطبوعات به ویژه سرویس‌های اقتصادی، کشاورزی و صنایع غذایی و کشاورزی طی یک سال و اندی گذشته در حوزه‌های صنعت غذا و زیربخش‌های کشاورزی به گونه‌ای دامنه اطلاع‌رسانی خود را گسترش داده است که در حال حاضر یکی از پرمخاطب‌ترین و پربیننده‌ترین رسانه‌های تخصصی کشور محسوب می‌شود.

تحریریه مجله دامپروان ضمن عرض خسته نباشید به مانی جمشیدی و همکارانش برای این رسانه تخصصی آرزوی موفقیت روزافزون دارد.

www.foodpress.ir

ساختمان شیشه‌ای هویت کشاورزی کشور است، آن را بازستانید

اینکه ساختمان شیشه‌ای وزارت جهاد کشاورزی در چه زمانی و با چه هدفی ساخته شد و چه مرحله‌ای را پشت سر گذاشت که طی نزدیک به ۴۰ سال با همه ماجراهای تلخ و شیرینش به سمبل، هویت و تجسم کشاورزی کشور در دو دهه بعد از انقلاب تبدیل شد، و به چه دلیل احتمالاً منطقی و کدام نوع نگرش و با چه قیمتی و به دستور کدام مقام دولتی و در حوزه اختیارات چه ارگانی از وزارت جهاد کشاورزی گرفته شد، موضوع پرسشی است که درستی یا نادرستی اتخاذ تصمیم آن بعدها نزد افکار عمومی به داوری می‌نشیند ولی آنچه اکنون در آستانه تشکیل دولت یازدهم قابل توجه است بازگرداندن این سمبل کشاورزی به کشاورزان کشور و به نوعی دلجویی از آنهاست زیرا بازگرداندن ساختمان شیشه‌ای، انسجام و تمرکز در حوزه مسائل اداری و نهایتاً سیاست‌گذاری در کشاورز کشور را به ارمغان می‌آورد و کشاورزان را از پراکندگی در سطح شهر نجات می‌دهد.

این موضوع برای مدیران مزارع و کشت و صنعت‌ها، کشاورزان، مرغداران، دامداران به ویژه مدیران تشکل‌ها از اهمیت فوق‌العاده‌ای برخوردار است زیرا ساختار کشاورزی و مسائل بوروکراسی مربوط به آن زنجیره‌وار به هم پیوسته و برای پیگیری یک موضوع الزاماً مراجعه به چندین بخش لازم است.

گفته می‌شود این موضوع در میان محافل کشاورزی تا آنجا اهمیت یافته است که تشکل‌های سراسری و جمعی از کارشناسان و مدیران بخشی قصد دارند با ایجاد یک اجماع آن را از رئیس‌جمهور منتخب مطالبه و پیگیری کنند.

فرانک مسعودی



گذر از رخدادهای کشاورزی



تهیه و تنظیم: سیاوش انصاری



هزار متر مکعب MDF تولید می شود.

آمیلی ادامه داد: با توجه به اینکه بیش از ۳۰ درصد وزن نیشکر را باگاس تشکیل می دهد، پتانسیل تولیدی حدود دو میلیون تن باگاس وجود

دارد که این فرآورده می تواند برای تولید کاغذ نیز مورد استفاده قرار گیرد.

وی در پایان تصریح کرد: با استفاده از باگاس در تولید کاغذ می توان از واردات کاغذ بی نیاز شد.

بزرگ ترین کارخانه تولید MDF از باگاس نیشکر در ایران

معاون کشاورزی شرکت توسعه نیشکر و صنایع جانبی گفت: خوزستان با دارا بودن ۹ کشت و صنعت فعال نیشکری حدود ۵۰ درصد شکر تولیدی کشور را تأمین می کند. وی تصریح کرد: سالانه حدود یک میلیون تا یک میلیون و ۲۰۰ هزار تن شکر تولید می شود که بیش از نیمی از آن در استان خوزستان و از نیشکر تولید می شود.

معاون کشاورزی شرکت توسعه نیشکر و صنایع جانبی در ادامه افزود: بزرگ ترین کارخانه تولید MDF از باگاس نیشکر در جهان در استان خوزستان مشغول به فعالیت است که تولیدکننده محصولی استاندارد و قابل قبول است. وی خاطر نشان کرد: در سال تولیدی ۹۲-۹۱ حدود ۱۰۰

د امیرورقان سال چهاردهم - شماره ۱۳۷ - خرداد ماه ۱۳۹۲

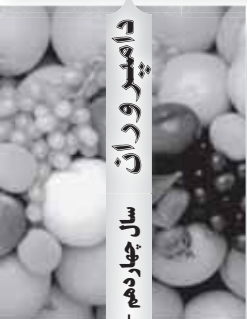

می‌رساند.

مزارع گندم در مناطق لو هانسک، خرسون، زاپوریژیا و کریمه از خشکسالی خسارت دیده‌اند و بارندگی اخیر نیز وضعیت محصول این مناطق را بهبود نداده است. به گفته رییس مرکز هواشناسی دولتی اوکراین، وسعت منطقه برداشت در سال جاری بالغ بر یک میلیون هکتار بیشتر از سال ۲۰۱۲ خواهد بود.

یخبندان شدید در زمستان و گرمای شدید تابستان به بیش از یک میلیون هکتار گندم زمستانه که برای برداشت در سال ۲۰۱۲ کاشته شده بودند، خسارت وارد کرد. به گزارش رویترز، وزارت کشاورزی اوکراین اعلام کرده که وسعت منطقه برداشت از ۵,۶ میلیون هکتار در سال ۲۰۱۲ ممکن است به ۶,۵ میلیون هکتار در سال جاری افزایش یابد.

ذخایر نهاده‌های دام تا ۳ ماه دیگر نیاز تولید کنندگان

را تامین می‌کند

مدیر عامل شرکت پشتیبانی دام گفت که در زمان حاضر کشور در بهترین شرایط ذخیره سازی نهاده‌ها قرار دارد و میزان ذخایر نهاده‌ها در بخش دولتی تامین کننده



نیاز چند ماه است.

به گفته محمدیان شمالی، بخش خصوصی نیز ذخیره سازی خوبی انجام داده که قابل مقایسه با سال‌های پیشین نیست.

مدیر عامل شرکت پشتیبانی دام همچنین با بیان این که این شرکت تعامل بسیار خوبی با تولید کنندگان شامل مرغداران و دامداران دارد و نیازهای آنها را با قیمت مصوب تامین می‌کند، گفت: بر این اساس هر کیلو گرم

تحویل ۱۰۰ هزار تن ذرت و سویا به اتحادیه مرغ تخم

گذار تصویب شد



هدایت اصغری مدیر عامل اتحادیه مرغداران مرغ تخم گذار گفت: بر اساس این مصوبه که به زودی ابلاغ می‌شود ۵۰ هزار تن ذرت به

قیمت کیلویی ۷۰۰ تومان و ۵۰ هزار تن سویا به قیمت کیلویی ۱۰۵۰ تومان در اختیار این اتحادیه قرار می‌گیرد تا با فروش آن بتواند اعتبار ذخیره سازی تخم مرغ مازاد بر مصرف را تامین کند.

مدیر عامل اتحادیه مرغداران مرغ تخم گذار پیش از این تأکید کرده بود با توجه به پتانسیل تولید تخم مرغ در کشور به گونه‌ای برنامه ریزی شود که تا پایان سال، ۱۵۰ هزار تن از مازاد مصرف این فرآورده‌ی پروتئینی صادر شود اما حجم مازاد بر مصرف تخم مرغ تاکنون به ۱۵ هزار تن رسیده که باید برای ذخیره سازی آن در راستای تنظیم بازار تدبیری اندیشیده شود.

محصول امسال غله اوکراین به ۲۲,۴ میلیون تن

می‌رسد

به گزارش رویترز به نقل از تتانیا آدامنکو مجموع برداشت غلات زمستانه اوکراین شامل گندم، جو و چاودار امسال به ۲۲,۴ میلیون تن در مقایسه با ۱۷,۱ میلیون تن در سال ۲۰۱۲ می‌رسد.

بنابر پیش بینی آدامنکو، بازده محصول امسال به طور متوسط ۲,۹ تن در هر هکتار در مقایسه با ۲,۸ تن در سال گذشته خواهد بود با این همه خشکسالی در مناطق شرقی و جنوبی این کشور بازده گندم را به میزان قابل توجهی کاهش می‌دهد و به کمتر از ۲,۲ تن در هر هکتار



صدور ۲۸ معرفی نامه برای واردات ۳۳ هزار تن شیر خشک به ارزش ۹۳ میلیون یورو که ۳۲ میلیون یورو تأمین ارز و ۱۰ میلیون یورو پرداخت شده است.

صدور ۳۸۷ معرفی نامه برای واردات ۷۹۲۳ هزار تن نهاده‌های دامی به ارزش ۳۳۶۶ میلیون یورو که ۱۷۸۴ میلیون یورو تأمین و ۸۹۰ میلیون یورو پرداخت شده است.

صدور ۱۶۱ معرفی نامه برای واردات ۱۷۵ هزار تن مواد پروتئینی به ارزش ۶۸۹ میلیون یورو که از این مقدار ۲۵۰ میلیون یورو تأمین اعتبار و ۲۱۱ میلیون یورو پرداخت شده است.

صدور ۵۲ معرفی نامه برای واردات ۱۹۰ هزار تن دام زنده به ارزش ۲۶ میلیون یورو که ۱۷ میلیون یورو تأمین ارز و ۹ میلیون یورو پرداخت شده است.

بسیاری از واردکنندگان معتقدند از دیماه سال گذشته تاکنون روند پرداخت ارز مرجع به کالاهای اساسی به کندی صورت گرفته و بسیار ناچیز بوده است.

تردید نسبت به تولید غله کافی از سوی هشتمین صادرکننده بزرگ گندم جهان

به گزارش آمار گمرک قزاقستان، صادرات این کشور که هشتمین صادرکننده بزرگ گندم در جهان است در مجموع به ۶۲۸ هزار تن طی سه ماهه اول سال میلادی جاری رسید.

کارشناسان نگران هستند این کشور قادر به اجرای قراردادهای تجاری فعلی برای تأمین گندم و غلات دیگر نباشد. پیش از این پیش‌بینی شده بود که قزاقستان در سال بازاریابی ۲۰۱۳-۲۰۱۲ حدود ۶,۵ تا هفت میلیون تن صادرات داشته باشد اما بر اساس گزارش اخیر وزارت کشاورزی، این کشور از ابتدای ژوئیه سال ۲۰۱۲ تا اول آوریل سال ۲۰۱۳ تنها ۵,۲ میلیون تن صادرات داشته است.

کنجاله سویا ۱۰۵۰ تومان، ذرت ۷۰۰ تومان و جو ۶۵۰ تومان به میزان نیاز دامداران و مرغداران عرضه می‌شود. وی میزان فروش نهاده دام به تولیدکنندگان را روزانه ۲۰ هزار تن اعلام کرد.

محمدیان شمالی با یادآوری این که نهاده‌های دام با استفاده از ارز مرجع وارد کشور می‌شود، تأکید کرد که این ذخایر تا شهر یورماه امسال نیاز تولیدکنندگان را تأمین می‌کند.

وی درباره تأمین ارز مرجع برای واردات نهاده‌های دام و طیور گفت: برای واردات نهاده‌های دام و طیور همچنان برخی مشکلات وجود دارد و در مواردی به همین دلیل برخی کشتی‌ها مشمول دمووراژ (هزینه معطلی کشتی) می‌شود.

اختصاص ۲ میلیارد و ۵۶ میلیون یورو ارز مرجع به کالاهای اساسی طی سال گذشته

به گزارش بانک مرکزی از اول فروردین ماه سال ۹۱ تا سوم دی ماه همان سال بیش از ۲ میلیارد و ۵۶ میلیون یورو برای کالاهای اساسی ارز تخصیص داده است که جدول تخصیص ارز آن به شرح زیر است:

صدور ۲۵۸ معرفی نامه برای واردات روغن و دانه‌های روغنی به حجم ۲ میلیون و ۴۴ هزار تن با نیاز ارزی یک میلیارد و ۹۹۹ میلیون یورو که از این مقدار ۶۲۷ میلیون یورو تأمین و ۵۷۷ میلیون یورو منتقل و پرداخت شده است.

صدور ۶۶ معرفی نامه برای ۱۷۶۹ هزار تن شکر با ارز مورد نیاز ۹۲۸/۷ میلیون یورو که ۲۶۱,۶ میلیون یورو تأمین، منتقل و پرداخت شده است.

صدور ۸۱ معرفی نامه برای واردات ۹۰ هزار تن کره به ارزش ۲۹۹ میلیون یورو که از این مقدار ۱۰۷ میلیون یورو تأمین اعتبار شده و ۹۵ میلیون یورو پرداخت شده است.



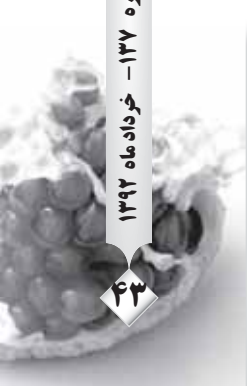
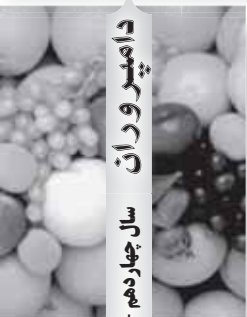

اعلام کرد: با توجه به مبارزات غیر شیمیایی صورت گرفته، این آفت در باغات هیچ خسارت اقتصادی (بیش از یک درصد) به بار نیاورده است.

اما سید احمد بلند نظر، رییس شورای ملی زیتون معتقد است در سال گذشته به دلیل ناآوردن باغات زیتون و کاهش چشمگیر تولید این محصول، مگس زیتون که یکی از مهم ترین و خطرناک ترین آفات است، خسارات چندانی به بار نیاورده است.

وی افزود: امسال نیز به دلیل وجود آفات و این که بیماری ها از ماه های قبل از فصل برداشت و در مرداد و شهریور ماه آغاز می شود، هنوز گزارشی از شیوع و گسترش آن اعلام نشده اما برای جلوگیری از شیوع بیماری باید باغداران و مسئولان برای مبارزه با این بیماری بسیج شوند.

رییس شورای ملی زیتون تأکید کرد: با توجه به اینکه امسال حجم تولید زیتون افزایش خواهد داشت، برای جلوگیری از گسترش آفت مگس زیتون و کاهش خسارات ناشی از آن باید وزارت جهاد کشاورزی تله های فرمونی، نوارهای جلب کننده و دیگر تجهیزات مورد نیاز برای مبارزه با این بیماری را به اندازه کافی در اختیار باغداران قرار دهد و باغداران نیز با توجه به فراوانی جمعیت آفت در باغ های خود از این شیوه ها استفاده کنند. بلند نظر خاطر نشان کرد: در گذشته مگس زیتون در کشور وجود نداشت اما به دلیل برخی سوذجوبی ها از قاچاق میوه، باغات زیتون نیز به این آفت آلوده شدند که هیچ یک از مسئولان پاسخگوی این معضل که سال های سال کشور را درگیر کرد، نبودند.

کاهش نسبی میزان محصول ذرت فرانسه

بر اساس گزارش «فرانس آگری مر» میزان محصول ذرت دارای رتبه خوب به ۶۱ درصد در مقایسه با ۶۶ درصد هفته پیش از آن کاهش یافته است.

اقدامات پیشگیرانه دولت هلند از شیوع ویروس آنفلوآنزای خفیف مرغی

وزارت امور اقتصادی هلند در بیانیه ای اعلام کرد: به نظر می رسد که این مرغ ها و ویروس بیماری زای خفیف HV را داشته اند و به همین دلیل به عنوان یک اقدام احتیاطی از بین برده می شوند زیرا این ویروس ممکن است به شکل مرگبار تری برای مرغ ها جهش پیدا کند. مقامات هلندی تا شعاع یک کیلومتری این مزرعه را قرنطینه کرده و حمل و نقل مرغ و محصولات دیگر را ممنوع کرده اند همچنین آزمایش هایی در ۱۱ مرغداری دیگر در این منطقه انجام خواهد گرفت. طی سال های اخیر مواردی از ویروس آنفلوآنزای مرغی خفیف در هلند گزارش شده است. به گزارش رویترز، ویروس H7N7 که مرگبارترین ویروس آنفلوآنزای مرغی بود در سال ۲۰۰۳ در این کشور شیوع پیدا کرد و موجب از بین رفتن ۳۰ میلیون مرغ شد.

ارمغان یک سال ناآوری باغات زیتون!



آفت مگس زیتون از مهمترین آفات در کشورهای حوزه دریای مدیترانه بوده که در تابستان سال ۸۳ حدود ۱۳ هزار هکتار از باغات قزوین، گیلان، زنجان، مازندران، گلستان، اصفهان، سمنان، مرکزی، ایلام و کرمانشاه را آلوده کرد.

در پی انتشار خبر آلوده شدن این باغات و تایید مجری طرح زیتون مبنی بر وجود آفت مگس زیتون در باغات گیلان، زنجان و قزوین، سازمان حفظ نباتات

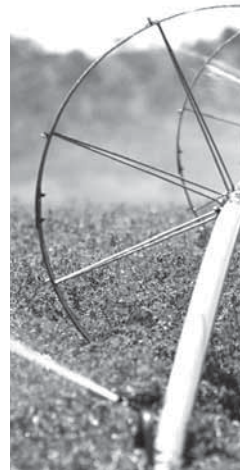



خاورمیانه، کاهش صادرات غلات اوکراین به میزان ۳۰ تا ۴۰ درصد به این بازار قدیمی را در پی داشته است.

کارفرمایان دارای کمتر از پنج کارگزار حق بیمه

کارفرمایی معافند

عباس پاپی زاده
عضو کمیسیون
کشاورزی مجلس اظهار
داشت: مجلس شورای
اسلامی تصویب کرد
کارگاه‌های تولیدی
کشاورزی و زمین‌های



کشاورزی کمتر از ۵ نفر کارگر مشمول معافیت حق بیمه
کارفرمایی هستند.

عضو کمیسیون کشاورزی مجلس افزود: در مصوبه
مجلس مزارع و زمین‌های کشاورزی نیز جزو کارگاه‌های
تولیدی محسوب و صاحبان زمین‌ها کارفرما هستند و
بر اساس قانون از پرداخت حق بیمه کارفرمایی معاف
هستند.

وی ادامه داد: در سال ۶۱ قانونی مصوب شد، تا
کارفرمایان کارگاه‌هایی که کمتر از ۵ نفر هستند، از
پرداخت حق بیمه معاف باشند و این تشویقی بود برای
کارفرماها تا کارگران خود را بیمه کنند ولی این موضوع
در کارگاه‌های کشاورزی و زمین‌های کشاورزی
اجرائی نمی‌شد زیرا اینها را به عنوان کارگاه‌های تولیدی
محسوب نمی‌کردند.

عضو کمیسیون کشاورزی مجلس خاطر نشان کرد:
کشاورزان امروزه حتی در سن ۹۰ سالگی هم در زمین
کشاورزی فعالیت می‌کنند، زیرا نسل امروزی تمایل به
حضور در روستاها ندارد و به همین دلیل بیمه کشاورزان
باید جدی گرفته شود.

بر اساس آمارهای وزارت کشاورزی آمریکا، مناطق
جنوب غربی، مرکزی و شمال شرقی فرانسه در ۱۰ روز
آخر ماه مه بیش از دو برابر میزان معمول بارندگی داشتند
و در حال حاضر خاک در مناطق شرقی و جنوبی این
کشور از رطوبت اشباع شده است.

میزان کاشت ذرت در مناطق کشاورزی فرانسه
تغییری نسبت به هفته پیش از آن نداشت و همچنان ۸۹
درصد بود. گروهی که بزرگ‌ترین بیمه‌گر کشاورزی
فرانسه است به دلیل شرایط جوی اخیر زمان کاشت
محصول را برای کشاورزان تمدید کرده تا بتوانند
محصولشان را به طور کامل بیمه کنند.

به گزارش بلومبرگ، شورای جهانی غلات
اخیراً پیش‌بینی کرده که تولید ذرت فرانسه به عنوان
بزرگ‌ترین تولیدکننده ذرت در اتحادیه اروپا از ۱۵,۷
میلیون تن در سال ۲۰۱۲ به ۱۶,۴ میلیون تن در سال
۲۰۱۳ افزایش یابد.

این برآورد ۱۰۰ هزار تن کمتر از میزان پیش‌بینی شده
در ماه گذشته است.

کاهش ۴۰ درصدی صادرات غله اوکراین به خاورمیانه

به گزارش رویترز، مایکولا پرایسیاژنیوک وزیر
کشاورزی اوکراین گفت: این کشور که تامین‌کننده
قدیمی غلات خاورمیانه و شمال آفریقا است در نظر دارد
که سالانه حداقل ۲ میلیون تن غله به ایران و بیش از ۱,۵
میلیون تن همین محصول را به سوریه صادر کند.

وی افزود: خوب است اگر ما بتوانیم ۲ میلیون تن
غله به ایران و یک تا ۱,۵ میلیون تن به سوریه صادر کنیم،
ما می‌خواهیم حضور خود را در این بازار را افزایش
دهیم.

وزیر کشاورزی اوکراین توضیح داد: ما فکر می‌کنیم
که مشکل سوریه برای همیشه ادامه نخواهد داشت.

وی ادامه داد: بی‌ثباتی سیاسی و درگیری در



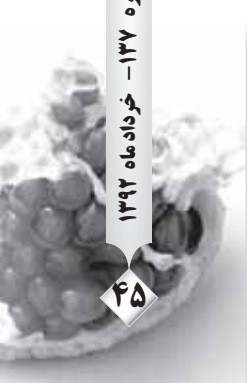
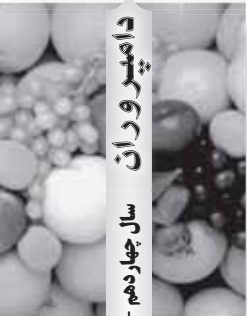

صندوق ملی صنعت زنبورداری پرداخت شده است. معاون وزیر جهاد کشاورزی درباره تولید شیر خام در کشور خاطر نشان کرد: سال گذشته ۱۱ میلیون تن شیر خام در کشور تولید شد که شش تا هفت میلیون تن آن جذب کارخانه‌های لبنی و مابقی جذب واحدهای خرد و خودمصرفی شده است.

عباسی ادامه داد: بر اساس گزارش وزارت جهاد کشاورزی، ظرفیت واحدهای لبنی و و فرآوری در کشور ۱۸ میلیون تن در سال است. وی در پایان تصریح کرد: سال گذشته ۶۴ هزار و ۸۶۹ رأس گاو شیری به واحدهای گاو شیری کشور اضافه شده است.

صادرات لبنیات با وضع عوارض ۷ درصدی صرفه ندارد

رضا باکری دبیر انجمن صنایع لبنی گفت: صادرات لبنیات اخیراً با وضع عوارض ۷ درصدی مزیت نسبی خود را در بازارهای صادراتی از دست داده است.

باکری در پاسخ به اینکه آیا مازاد تولید برای صادرات لبنیات در کشور وجود دارد، گفت: بر اساس گزارش مرکز آمار ایران سالانه ۶,۷ میلیون تن شیر خام در کشور تولید می‌شود که امکان صادرات ۵ درصد این میزان به شکل پنیر، ماست، دوغ و بستنی به کشورهای دیگر وجود دارد.

وی درباره دلیل تفاوت حدود ۴,۵ میلیون تنی آمار وزارت جهاد کشاورزی با مرکز آمار ایران درباره تولید شیر گفت: وزارت جهاد کشاورزی می‌گوید در آمارهای منتشره از سایر مراکز خود مصرفی لحاظ نمی‌شود، اما در گزارش این وزارتخانه که بر اساس تعداد رأس دام و شیر خام استحصالی از آنهاست، خود مصرفی نیز محاسبه می‌گردد.

گفتنی ست اخیراً وزارت جهاد کشاورزی میزان تولید شیر خام کشور را ۱۱ میلیون تن ولی مرکز آمار ایران آن را ۶,۷ میلیون تن بیان می‌کند.

تخصیص یک هزار و ۲۰۰ میلیارد تومان اعتبار از

صندوق توسعه ملی به بخش دام و طیور



به گزارش روابط عمومی وزارت جهاد کشاورزی، معاون امور تولیدات دامی گفت: از سال ۹۱ تا پایان اردیبهشت ماه امسال ۵۸,۳ درصد از اعتبارات جذب

شده طرح توسعه بخش کشاورزی در اختیار واحدهای تولید دام و طیور کشور قرار گرفته است.

سعادت اله عباسی افزود: در قالب طرح توسعه بخش کشاورزی ۴۲ هزار طرح در حوزه دام و طیور، زنبور عسل و کرم ابریشم با اعتباری بیش از دو هزار و ۳۳۸ میلیارد تومان اجرا شده است.

وی تصریح کرد: تسهیلات هدفمندی یارانه‌ها با کارمزد چهار درصد و تسهیلات طرح توسعه کشاورزی با کارمزد هفت درصد در اختیار واحدهای تولیدی قرار گرفته است.

عباسی تأکید کرد: در فروردین ماه امسال ۸۶ میلیون قطعه جوجه یک‌روزه و در اردیبهشت ماه امسال ۹۱ میلیون جوجه یک‌روزه تولید شده که نسبت به مدت مشابه سال ۹۱ افزایش قابل توجهی نشان می‌دهد.

عباسی درباره تخصیص اعتبارات صندوق توسعه ملی به بخش دام و طیور گفت: از محل این صندوق مصوب شده امسال یک هزار و ۲۰۰ میلیارد تومان اعتبار به دامداری‌ها با اولویت تولید گوشت قرمز و یک هزار میلیارد تومان به توسعه زنبورداری در قالب منابع بانکی اختصاص یابد. وی همچنین افزود: تاکنون از محل منابع سازمان هدفمندی یارانه‌ها ۱۰۰ میلیارد تومان به منظور تقویت سرمایه‌های صندوق ملی حمایت از دامپروری و مبلغ ۱۵ میلیارد تومان در راستای تقویت سرمایه‌های

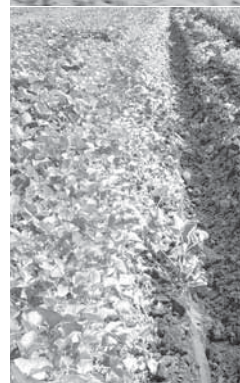
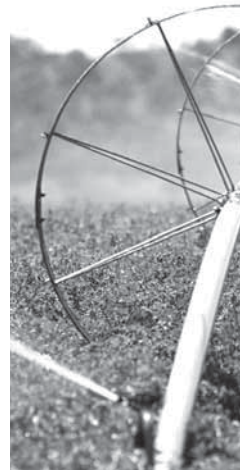

Does really turnkey control the gigantic of cash money?!

This article is prepared and edited by the head of editorial board of Damparvaran, Mrs. Faranak .Masoudi.

This is a glance to responsibilities of new president in 11th state by means of his KEY for opening all blocked routs in economy, politic, commerce and agriculture.

Mrs. Faranak Masoudi , the editor of this report tells:»we are facing with a gigantic cash money about 200 milliard dollars which is scattered in our country. Where this gigantic will come in, there will be destroyed.

The main act which should be done in 11th state is leading it towards national productivity, especially in agriculture, poultry and husbandry ,gardening,....

Only In this case our existed inflation and economical crisis will be decreased .

Iran Agro Food 2013 was held with high luminosity 28-31 may 2013

20th International
Food, Beverages &
Hospitality Trade Fair



20th International
Agricultural
Trade Fair



20th International Food,
Beverage & Packaging
Technology Trade Fair



While highly economical pressures and huge sanctions against Iranian producers during last year, Iran Agro Food 2013 was hold in 28-31 may. 667 producer and factories, 97 foreign companies, from 91 countries had been participated In this grand exhibition.

This successful exhibition was placed in 55000sq.meters in three specific part: Iran Food, Iran Food Tech ,and Iran Agro.

This technological show was useful for huge number of visitors and inspectors.

SPACE 2013 in Rennes: a record year!

With 3 months still to go, all the signs are for a highly successful SPACE 2013, which will take place from 10 to 13 September, in Rennes-France. This 27th edition promises to be quite exceptional.

Already in 2012, SPACE had the largest area of exhibition in its history. This year, this record will be beaten again with more than 1 300 exhibitors expected, of which 10% are new.

SPACE has, therefore, become established as the 2nd most important professional exhibition in the world for animal productions.

More than 110 000 visitors are expected during the 4 days of the Show. In 2012, more than 11 000 international visitors coming from 110 countries participated to the Show



The new selected president and his plans for productivity

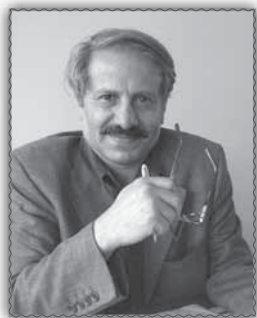

In this volume the main article of «DAMPARVARAN» discusses about one of presidential election mottos of Dr. Rohani and asks :»What does it mean priority of productivity specially in the agricultural sectors?How this supporting activity will be acted? And many other questions which are mainly related to productivity and economy construction?The other question refers to «FREE ECONOMY» dispute which is apparently related to political international relations? and then asks:»What>s the plan of Dr. Rohani and his team for solving the temporary problem in Iran/Do they decide to solve the existed problems by operating the «FREE ECONOMY «or the «GOVERNMENTAL INNER_DIRECTED ECONOMY»?

Suggested Features of the minister of agriculture

Editorial in chief of Damparvaran ; M. Ansari having experiences in Iran>s agriculture analysis and criticizing the performance of tenth state of Iran is suggesting: «the selected president who is apparently selected with majority people>s vote should one as agricultural minister who has profitable and applicable experience and also being aware of commercial and economical strategies».

Here is mentioned in this article that the ministry of agriculture should necessarily make a balance between national productivity and export of raw materials while we should care to productivity of food for 75 million people in Iran.

Privately conversation with Dr .I. Kalantari ,having 13 years old experience of agricultural minister

This talking has performed by editorial in chief of Damparvaran . Dr. Kalantari is one of pioneers and important agricultural personality. He has been acted as agricultural minister during 31 years ago: in the fourth state (Mr. Moosavi), in the fifth and sixth state (Mr. Hashemi) and 3 years in the state of Mr. Khatami.

This conversation is prepared in 3 parts. Mr. Kalantari has referred to political situation, fundamental problems of our agriculture and also has represented his own solutions.



In the name of GOD

Damparvaran

The Iranian Economic Agricultural
Animal Husbandry & Poultry Magazine

Vol. 14 No.137 68 pp.
June 2013

ISSN 1680-1350

Founder and responsible executive:
M. Bijanpour - mnbijanpoor@yahoo.com

Under the auspices of:
Editorial council

Manager and Editor in chief:
M. Ansari
ansari@damparvaran.com

Reports Liabe & proof: Faranak Masoudi

International Editor and Overseas Advertisement Executive
M. Ansari

Reporter :
Siavash Ansari

Lithography: Noghreh Aby
Print: Noghreh Aby

Address: no.37, Nader St.Tohid Ave.
tehran, Iran

www.damparvaran.com

Fax: (+98 21) 66913163

Tel: +98 21 66913162

+98 21 66946250/52

damparvaran@damparvaran.com

- 1) The new selected president and his plans for productivity
- 2) Suggested Features of the minister of agriculture
- 3) Privately conversation with Dr. I. Kalandari, having 13 years old experience of agricultural minister
- 4) Does really turnkey control the gigantic of cash money?!
- 5) Iran Agro Food 2013 was held with high luminosity 28-31 may 2013
- 6) SPACE 2013 in Rennes: a record year!